

**ACCESSOIRES ET OPTIONS
ACCESORIOS Y OPCIONES
ACESSÓRIOS E OPÇÕES**

STM
team

E

STM
team

ACC1		SECTION
		C
ACC2		SECTION
		C
ACC3		SECTION
		C
ACC4		PAGE
OT		E2
ACC5		PAGE
RFA RFW		E4

E

Choix Grandeur OT
Elección Tamaño OT
Escolha do Tamanho OT

Différence de température entre température de fonctionnement du réducteur et température ambiante - *Diferencia temperatura entre temperatura funcionamiento reductor y temperatura ambiente* - *Diferença de temperatura entre a temperatura de funcionamento do reductor e a temperatura ambiente*

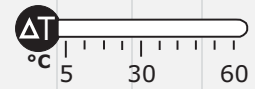

		5	10	15	20	25	30	35	40	45	50	55	60
1.0													
2.0													
3.0													
4.0													
5.0													
6.0													
7.0													
8.0													
9.0													
10.0													
11.0													
12.0													
13.0													
14.0													
15.0													
16.0													
17.0													
18.0													
19.0													
20.0													
21.0													
22.0													
23.0													
24.0													
25.0													
26.0													
27.0													
28.0													
29.0													
30.0													
31.0													
32.0													
33.0													
34.0													
35.0													
36.0													
37.0													
38.0													
39.0													
40.0													
41.0													
42.0													
45.0													
50.0													
60.0													
70.0													
80.0													
90.0													
100.0													
110.0													
120.0													
130.0													
140.0													
150.0													
160.0													
170.0													
180.0													
190.0													



Litres
Réducteurs
Litros Reductor
Litros Redutor

05

1

2.2

4.0

6.0

8.0

11

OT 05

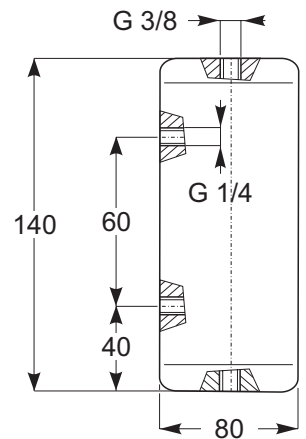

OT 1

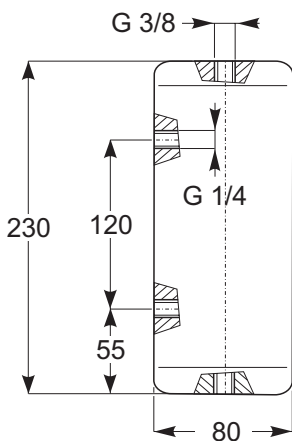

OT 2.2

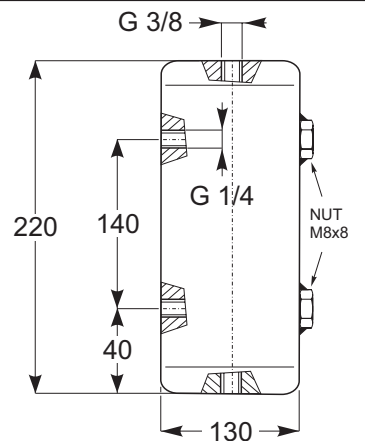

OT 4.0

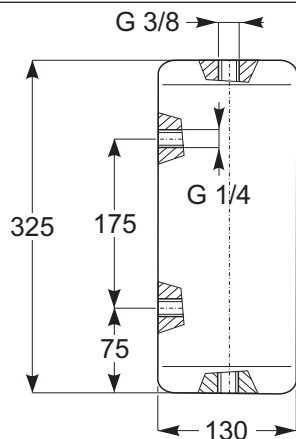

OT 6.0

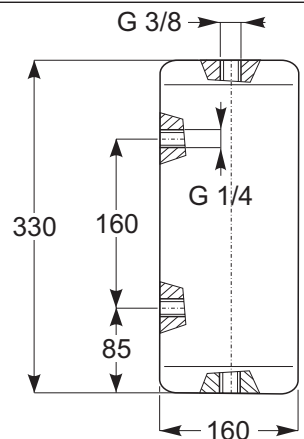

OT 8.0

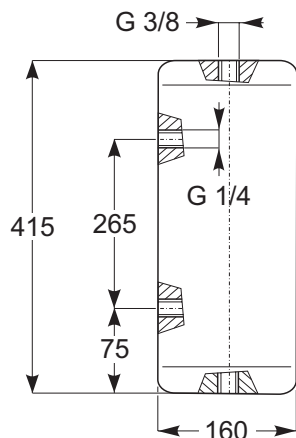

OT 11

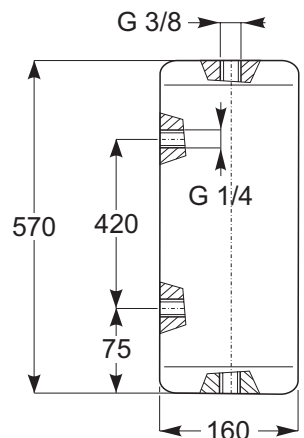

1.0 - Groupe de refroidissement

Le refroidissement à l'aide d'un échangeur de chaleur peut être subdivisé en deux typologies principales : à l'aide d'un échangeur eau-huile et d'un échangeur air-huile ; chaque catégorie est divisée en plusieurs tailles, avec des puissances d'échange diversifiées.

Chaque groupe de refroidissement est livré séparément du réducteur ; les tuyaux de raccordement entre le réducteur et l'équipement ne sont pas aux soins de GSM.

RFW

1.1 - RFW - système avec échangeur eau-huile

1.1.1 Généralités

De plus en plus, il est essentiel de refroidir l'huile avec de l'eau en cas de disponibilité suffisante d'eau propre. Dans certains cas, il n'est pas possible de relier l'échangeur huile-eau directement au tuyau d'évacuation à cause des coups de bélier dans le circuit et on est obligé de réaliser un circuit séparé avec une pompe indépendante de circulation, des tuyaux, un pressostat et un circuit électrique. Pour ces cas, maintenant de plus en plus fréquents, GSM S.p.A. a introduit dans sa gamme de production les groupes autonomes de refroidissement RFW, qui refroidissent l'huile au mieux, indépendamment du circuit hydraulique primaire. L'appareil est conçu pour refroidir l'huile et se compose d'un échangeur à faisceau tubulaire qui dissipe la chaleur par contact de l'huile, qui est mise en circulation par la motopompe, avec le serpentin de l'eau.

Toutes les pièces métalliques sont protégées par un revêtement en poudre résistant aux intempéries pour assurer une longue durée. En cas d'exécution standard l'unité est livrée avec toutes les pièces assemblées sur un cadre

1.1.2 État de fourniture et caractéristiques techniques

Les unités de refroidissement série RFW standard se composent de :

- 1 - Un échangeur de chaleur eau-huile ;
- 2 - Une motopompe constituée d'un moteur 4 pôles forme B3/B5, alimentation standard triphasée 230-400V 50 hz et d'une pompe à engrenages ou à vis ;
- 3 - Manomètre 0-16 bars monté entre la pompe et l'échangeur de chaleur ;
- 4 - Thermomètre analogique 0-120 °C, monté à la sortie de l'échangeur ;
- 5 - Pressostat de pression minimale avec contacts de commutation, monté entre la pompe et l'échangeur de chaleur ;
- 6 - Filtre à l'entrée du réservoir, pour nettoyer l'huile vidangée ;
- 7 - Indicateur électrique de colmatage

A – Aspiration de la pompe ;
M – Refoulement de la pompe.

1.0 - Grupo de enfriamiento

Se puede dividir el enfriamiento con intercambiador de calor en dos tipos principales: con intercambiador agua-aceite y con intercambiador aire-aceite, cada categoría está dividida en diferentes tamaños, con potencias de intercambio diversas.

Se suministra cada grupo de enfriamiento separado del reductor; los tubos de conexión entre reductor y sistema no están a cargo de GSM.

1.1 - RFW - sistema con intercambiador agua-aceite

1.1.1 Generalidades

Cada vez con mayor frecuencia es indispensable enfriar el aceite con agua si se tiene suficiente disponibilidad de agua limpia. En algunos casos, además, no es posible conectar el intercambiador aceite-agua directamente a la descarga por la presencia de golpe de ariete en el circuito, y es necesario realizar un circuito separado con una bomba autónoma de circulación, tuberías, presostato y sistemas eléctricos. Para estos casos, cada vez más frecuentes, GSM S.p.A. ha introducido en su producción los grupos autónomos de enfriamiento serie RFW, que resuelven de la mejor manera el enfriamiento del aceite, independientemente del sistema hidráulico primario. La unidad ha sido estudiada para enfriar el aceite y consiste en un intercambiador de carcasa y tubos que, al poner en contacto el aceite puesto en circulación por la motobomba con la serpentina del agua, elimina el calor producido.

Todas las partes metálicas están protegidas por pintura en polvo para garantizar una larga duración ante los agentes atmosféricos.

En la ejecución estándar, la unidad se suministra con todas las partes montadas en un bastidor que se transporta en pallet

1.1.2 Estado de suministro y características técnicas

Las unidades de enfriamiento serie RFA estándar están compuestas por:

- 1 - Un intercambiador de calor agua-aceite;
- 2 - Una motobomba compuesta por un motor de 4 polos en forma B3/B5, alimentación estándar trifásica 230-400V 50 hz y por una bomba de engranajes o de tornillos;
- 3 - Manómetro 0-16 bar montado entre la bomba y el intercambiador de calor;
- 4 - Termómetro analógico 0-120 °C, montado en la salida del intercambiador;
- 5 - Presostato de mínima con contactos en intercambio, montado entre la bomba y el intercambiador de calor;
- 6 - Filtro, en suministro al depósito, para la limpieza del aceite descargado;
- 7 - Indicador eléctrico de obstrucción

A – Aspiración de la bomba;
M – Suministro de la bomba.

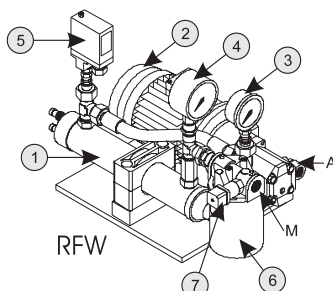

1.0 - Grupo de resfriamento

O resfriamento com trocador de calor pode ser dividido em dois tipos principais: com trocador de calor de água-óleo e com trocador de calor de ar-óleo, cada categoria é dividida em mais tamanhos, com potências de transferência diversificadas.

Cada grupo de resfriamento é fornecido separadamente do redutor; os tubos de ligação entre o redutor e o sistema não são responsabilidade da GSM.

1.1 - RFW - sistema com trocador de calor de água-óleo

1.1.1 Generalidades

Cada vez com mais frequência é indispensável resfriar o óleo com água, se tivermos à disposição bastante água limpa. Depois, em alguns casos, não é possível ligar o trocador de calor de óleo-água diretamente à descarga, devido à presença de golpes de ariete no circuito, obrigando-nos a realizar um circuito separado com uma bomba autónoma de circulação, tubagens, pressóstato e sistema elétrico. Para estes casos, agora cada vez mais frequentes, a GSM S.p.A. inseriu na própria produção os grupos autónomos de resfriamento série RFW, que resolvem da melhor maneira a tarefa de resfriar o óleo, independentemente do sistema hidráulico primário. A unidade foi estudada para resfriar o óleo e consiste em um trocador de calor de feixe tubular que, colocando em contacto o óleo posto em circulação pela motobomba com a serpentina da água, retira o calor cedido.

Todas as partes metálicas são protegidas por pintura a pó para garantir uma longa duração contra os agentes atmosféricos.

Na execução padrão, a unidade é fornecida com todas as peças montadas em um chassi.

1.1.2 Estado de fornecimento e características técnicas

As unidades de resfriamento série RFW padrão são compostas por:

- 1 - Um trocador de calor de água-óleo;
- 2 - Uma motobomba composta por um motor de 4 polos na forma B3/B5, alimentação padrão trifásica de 230-400V 50 hz e por uma bomba de engrenagens ou de parafuso;
- 3 - Manómetro de 0-16 bar montado entre a bomba e o trocador de calor;
- 4 - Termómetro analógico 0-120 °C, montado na saída do trocador de calor;
- 5 - Pressostato de pressão mínima com contactos em troca, montado entre a bomba e o trocador de calor;
- 6 - Filtro, no envio para o reservatório, para a limpeza do óleo descarregado;
- 7 - Indicador elétrico de entupimento

A – Aspiração da bomba;
M – Envio da bomba.

1.0 - Groupe de refroidissement

1.0 - Grupo de enfriamiento

1.0 - Grupo de resfriamento

1.1.3 Dimensions et Caractéristiques Fonctionnelles

Pour choisir le groupe de refroidissement consulter la Section A-B-C-D-E-F-G.

1.1.3 Dimensiones y Características Funcionales

Para la elección del grupo de enfriamiento consultar la Sección A-B-C-D-E-F-G.

1.1.3 Dimensão e Características Funcionais
Para a escolha do grupo de resfriamento, consulte a Secção A-B-C-D-E-F-G.

CARACTÉRISTIQUES TECHNIQUES

Voir les caractéristiques techniques dans le tableau ci-dessous

CARACTERÍSTICAS TÉCNICAS

En la Tabla a continuación se indican las características técnicas

CARACTERÍSTICAS TÉCNICAS

Na Tabela abaixo mostramos as características técnicas

Taille Tamaño Tamanho	Poids Peso Peso [Kg]	Volume Volumen Volume [dm ³]	Motopompa Motor Pump Motorpumpe				Échangeur Intercambiador Trocaador de Calor			
			[*1]	[*2]	[*3]	[*4]	Raccordement Huile Conexión Aceite Ligação do Óleo		[*7]	[*8]
							[*5]	[*6]		
1	13	0,4	Engrenages Engranajes Engrenagens	0.37	6	230/400 50	G 1/2"	G 3/4"	G 1/2"	8-30
2	15	0,6		0.37	6					10-30
3	18	1,2		0.55	16		16-30			
4	44	3,0	Vis Tornillo Parafuso	1.5	30		G 3/4"	G 1" 1/4	G 1"	40-110
5	70	4,5		2.2	80		G 1" 1/4	G 1" 1/2	G 1"	80-110
6	On request			7.50	135.0		G 2"	On request	G 1"	90-110
7	On request			7.50	200.0		G 2"	On request	G 1"	180-220
8	On request			7.50	200.0		G 2"	On request	G 1"	270-330

Légende/Leyenda/Legenda

[*1] Type de pompe/ Tipo bomba/ Tipo de bomba

[*2] Puissance/ Potencia/ Potência [kW]

[*3] Débit/ Caudal/ Vazão [dm³ / min]

[*4] Alimentation/ Alimentación/ Alimentação [V / Hz]

[*5] Aspiration/ Aspiración/ Aspiração

[*6] Refoulement/ Suministro/ Envio

[*7] Raccordement eau/ Conexión agua/ Ligação da água

[*8] Débit d'eau/ Caudal agua/ Vazão de água [l / min]

1.1.4 Dimensions

1.1.4 Dimensiones

1.1.4 Dimensões

RFW 1

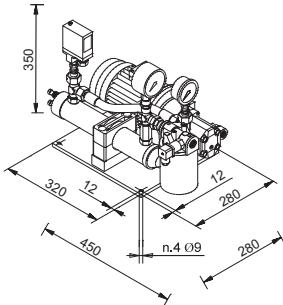

RFW 2

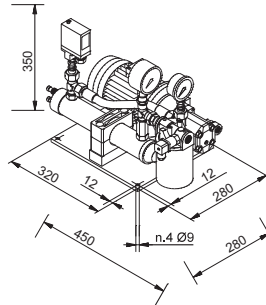

RFW 3

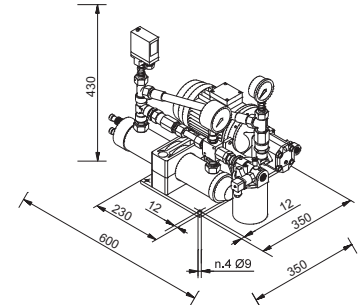

RFW 4

RFW 5

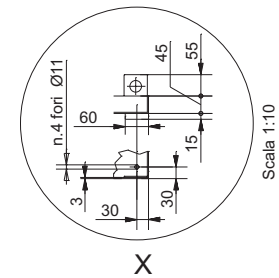
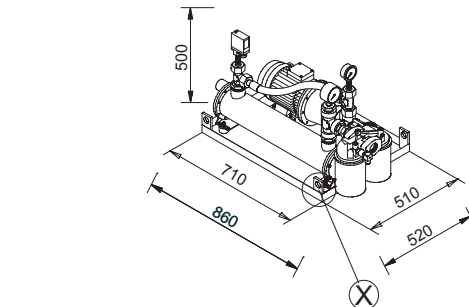
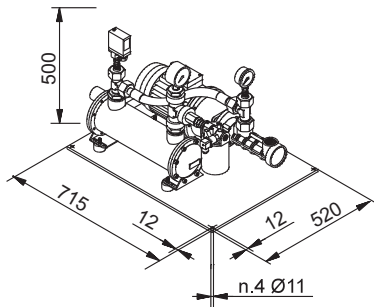

RFW 6

RFW 7

RFW 8

On request

On request

On request

1.0 - Groupe de refroidissement

RFA

1.2 - RFA - système avec échangeur air-huile**1.2.1 Généralités**

De plus en plus, il est essentiel de refroidir l'huile avec de l'air à cause d'une disponibilité insuffisante d'eau.

Dans certains cas, il n'est pas possible de relier l'échangeur air-eau directement au tuyau d'évacuation à cause des coups de bélier dans le circuit et on est obligé de réaliser un circuit séparé avec une pompe indépendante de circulation, des tuyaux, un thermostat et un circuit électrique.

GSM S.p.A. a introduit dans sa gamme de production les groupes autonomes de refroidissement RFA, qui refroidissent l'huile au mieux, indépendamment du circuit hydraulique primaire. Un problème qui aujourd'hui est plus que jamais urgent est la réduction de la consommation d'énergie.

En utilisant pour le refroidissement de l'eau qui est ensuite éliminée on perd la chaleur que l'huile a cédée à l'eau.

En utilisant par contre l'air émis par les groupes RFA il est possible de récupérer la chaleur cédée par l'huile en chauffant l'espace dans lequel ils sont installés. Aujourd'hui, la consommation d'eau pour les usages industriels a des coûts toujours très élevés et dans de nombreux cas, les entreprises doivent se munir d'équipements de refroidissement de l'eau en circuit fermé et dans la plupart des cas, il s'agit de machines frigorifiques. La consommation d'énergie de ces équipements est très importante, environ le 30% de la puissance à dissiper. Avec les groupes autonomes série RFA cette consommation chute à 6%, avec une économie considérable d'énergie électrique et donc des coûts d'exploitation, sans compter le coût initial qui est considérablement inférieur. L'unité est conçue pour refroidir l'huile et se compose d'un radiateur traversé par le flux d'air généré par un ventilateur, qui arrive aux ailettes en aluminium du corps du radiateur et dissipe la chaleur cédée par l'huile circulant dans le radiateur de bas en haut, grâce à la pompe à vis de recirculation. Le contrôle du bon fonctionnement de l'appareil est assuré par des thermostats qui permettent d'en optimiser le fonctionnement en cas de variations éventuelles de température. Toutes les pièces métalliques sont protégées par un revêtement en poudre résistant aux intempéries pour assurer une longue durée.

En cas d'exécution standard l'unité est livrée avec toutes les pièces assemblées sur un cadre palettisable

1.2.2 État de fourniture et caractéristiques techniques

Les unités de refroidissement série RFA standard se composent de :

1. Un échangeur de chaleur air-huile ;
2. Une motopompe constituée d'un moteur 4 pôles pour les tailles RFA1, RFA2, RFA3 et 2 pôles pour les tailles RFA4, RFA5 de forme B3/B5, alimentation standard triphasée 230-400V 50 Hz. Pour les groupes du schéma A (RFA1 - RFA2 - RFA3) le moteur de la motopompe est le même que celui du motoventilateur.
3. SCHEMA A : Manomètre 0-12 bars avec fonction supplémentaire d'indicateur visuel de colmatage ; SCHEMA B : Manomètre 0-16 bars monté entre la pompe et l'échangeur de chaleur ;
4. Thermomètre analogique 0-120 °C, monté à la sortie de l'échangeur.
5. Pressostat de pression minimale avec contacts de commutation, monté entre la pompe et l'échangeur de chaleur.
6. Filtre à l'entrée du réservoir, pour nettoyer l'huile vidangée.

1.0 - Grupo de enfriamiento**1.2 - RFA - sistema con intercambiador aire-aceite****1.2.1 Generalidades**

Cada vez con mayor frecuencia es indispensable enfriar el aceite con agua si se tiene suficiente disponibilidad de agua limpia.

En algunos casos, además, no es posible conectar el intercambiador aceite-agua directamente a la descarga por la presencia de golpe de ariete en el circuito, y es necesario realizar un circuito separado con una bomba autónoma de circulación, tuberías, presostato y sistemas eléctricos.

Para estos casos, GSM S.p.A. ha introducido en su producción los grupos autónomos de enfriamiento serie RFA, que resuelven de la mejor manera el enfriamiento del aceite, independientemente del sistema hidráulico primario. Un problema que actualmente exige solución es el ahorro en el consumo de energía.

Usando agua de manera indiscriminada para el enfriamiento se desperdicia el calor que el aceite ha suministrado al agua.

En cambio, usando el aire emitido por los grupos RFA se puede recuperar el calor cedido por el aceite, calentando el ambiente en el que están instalados. Actualmente, el consumo de agua para usos industriales tiene costes muy elevados y en muchos casos las empresas deben equiparse con sistemas de enfriamiento y en la mayor parte de los casos estas son máquinas frigoríficas. El consumo de energía de estos sistemas es muy elevado y equivale a aprox. el 30 % de la potencia que se dispersa. Con los grupos autónomos serie RFA este consumo se reduce el 6 %, con un considerable ahorro de energía eléctrica y por lo tanto, el coste de ejercicio, sin considerar el coste inicial notablemente inferior. La unidad ha sido estudiada para enfriar el aceite y consiste en un radiador que, a través del flujo de aire generado por un ventilador que, al rozar el sistema de aletas de aluminio de la masa radiante elimina el calor cedido al aceite que circula en el radiador de abajo hacia arriba gracias a la bomba de tornillos de recirculación

.El control del correcto funcionamiento de la máquina está regulado por los termostatos que mejoran el funcionamiento en el caso de eventuales variaciones de temperatura. Todas las partes metálicas están protegidas por pintura en polvo para garantizar una larga duración ante los agentes atmosféricos.

En la ejecución estándar, la unidad se suministra con todas las partes montadas en un bastidor que se transporta en pallet

1.2.2 Estado de suministro y características técnicas

Las unidades de enfriamiento serie RFA estándar están compuestas por:

1. *Un intercambiador de calor aire-aceite;*
2. *Una motobomba compuesta por un motor de 4 polos para los tamaños RFA1, RFA2, RFA3 y 2 polos para los tamaños RFA4, RFA5 en forma B3/B5, alimentación estándar trifásica 230-400V 50 Hz. Para los grupos que forman parte del esquema A (RFA1 - RFA2 - RFA3) el motor de la motobomba es el mismo que el motoventilador.*
3. *ESQUEMA A: Manómetro 0-12 bar con función adicional de indicador visual de obstrucción; ESQUEMA B: Manómetro 0-16 bar montado entre la bomba y el intercambiador de calor;*
4. *Termómetro analógico 0-120 °C, montado en la salida del intercambiador.*
5. *Presostato de mínima con contactos con el intercambio, montado entre la bomba y el intercambiador de calor.*
6. *Filtro, en suministro al depósito, para la limpieza del aceite descargado.*

1.0 - Grupo de resfriamento**1.1 - RFA - sistema com trocador de calor de ar-óleo****1.2.1 Generalidades**

Cada vez com mais frequência é indispensável resfriar o óleo com o ar, se tivermos à disposição bastante água.

Em alguns casos, não é possível ligar o trocador de calor de ar-óleo diretamente à descarga, devido à presença de golpes de ariete no circuito, obrigando-nos a realizar um circuito separado com uma bomba autónoma de circulação, tubagens, termóstato e sistema elétrico.

A GSM S.p.A. inseriu na própria produção os grupos autónomos de resfriamento série RFA, que resolvem da melhor maneira a tarefa de resfriar o óleo, independentemente do sistema hidráulico primário. Um problema que atualmente torna-se cada vez mais urgente é a economia em relação aos consumos de energia elétrica. Utilizando água com perda total para o resfriamento desperdiça-se calor que o óleo cedeu à água.

Ao contrário, utilizando o ar emitido pelos grupos RFA é possível recuperar o calor cedido pelo óleo, aquecendo o ambiente no qual os mesmos estão instalados. Atualmente, o consumo da água para usos industriais possui custos sempre muito elevados e, em muitos casos, as empresas devem equipar-se com sistemas de refrigeração de circuito fechado da água de resfriamento e geralmente os mesmos são máquinas frigoríficas. O consumo de energia destes sistemas é considerável e é igual a cerca de 30% da potência a dispersar. Com os grupos autónomos série RFA este consumo baixa de 6%, com uma considerável economia de energia elétrica e de custos de funcionamento, sem contar os custos iniciais consideravelmente inferiores. A unidade foi estudada para resfriar o óleo e consiste em um radiador que é atravessado pelo fluxo de ar gerado por um ventilador, que tocando nas aletas de alumínio da massa radiante retira o calor cedido pelo óleo, que circula no radiador de baixo para cima graças à bomba de parafuso de recirculação. O controlo do funcionamento correto da máquina é regulado pelos termostatos que otimizam o seu funcionamento no caso de eventuais alterações de temperatura. Todas as partes metálicas são protegidas por pintura a pó para garantir uma longa duração contra os agentes atmosféricos.

Na execução padrão, a unidade é fornecida com todas as peças montadas em um chassi paletizável

1.2.2 Estado de fornecimento e características técnicas

As unidades de resfriamento série RFA padrão são compostas por:

1. Um trocador de calor de ar-óleo;
2. Uma motobomba composta por um motor de 4 polos para os tamanhos RFA1, RFA2, RFA3 e 2 polos para os tamanhos RFA4, RFA5 na forma B3/B5, alimentação padrão trifásica de 230-400V 50 Hz. Para os grupos que fazem parte do esquema A (RFA1 - RFA2 - RFA3), o motor da motobomba é o mesmo do motoventilador.
3. ESQUEMA A: Manómetro de 0-12 bar com função adicional de indicador visual de entupimento; ESQUEMA B: Manómetro de 0-16 bar montado entre a bomba e o trocador de calor;
4. Termómetro analógico 0-120 °C, montado na saída do trocador de calor.
5. Pressostato de pressão mínima com contactos em troca, montado entre a bomba e o trocador de calor.
6. Filtro, no envio para o reservatório, para a limpeza do óleo descarregado.

1.0 - Groupe de refroidissement

- 7. Indicateur électrique de colmatage du filtre à huile.
- 8. Scatola Morsettiera;
- 9. Thermostat de régulation :

A – Aspiration de la pompe ;
M – Refoulement de la pompe.

NOTES SPÉCIFIQUES - SCHÉMA A :

Le groupe RFA3 est livré avec sonde de température et thermostat.

ATTENTION :

Le groupe RFA3 est livré selon le schéma A quand l'application nécessite uniquement le refroidissement, en cas contraire le groupe RFA3 est livré selon le schéma B. RFA3 est livré selon le schéma B.

1.0 - Grupo de enfriamiento

- 7. Indicador eléctrico de obstrucción del filtro de aceite.
- 8. Caja de bornes;
- 9. Termostato de regulación:

A – Aspiración de la bomba;
M – Suministro de la bomba.

NOTAS ESPECÍFICAS - ESQUEMA A :

El grupo RFA3 se suministra con sonda de temperatura y termostato.

ATENCIÓN :

El grupo RFA3 se suministra según el esquema A cuando la aplicación requiere solo enfriamiento, de lo contrario se suministra RFA3 según el esquema B.

1.0 - Grupo de resfriamento

- 7. Indicador elétrico de entupimento do filtro de óleo.
- 8. Scatola Morsettiera;
- 9. Termóstato de regulação:

A – Aspiração da bomba;
M – Envio da bomba.

NOTAS ESPECÍFICAS - ESQUEMA A :

O grupo RFA3 é fornecido com sonda de temperatura e termóstato.

ATENÇÃO :

O grupo RFA3 é fornecido conforme o esquema A quando a aplicação precisar apenas de resfriamento, caso contrário o mesmo grupo é fornecido conforme o esquema B.

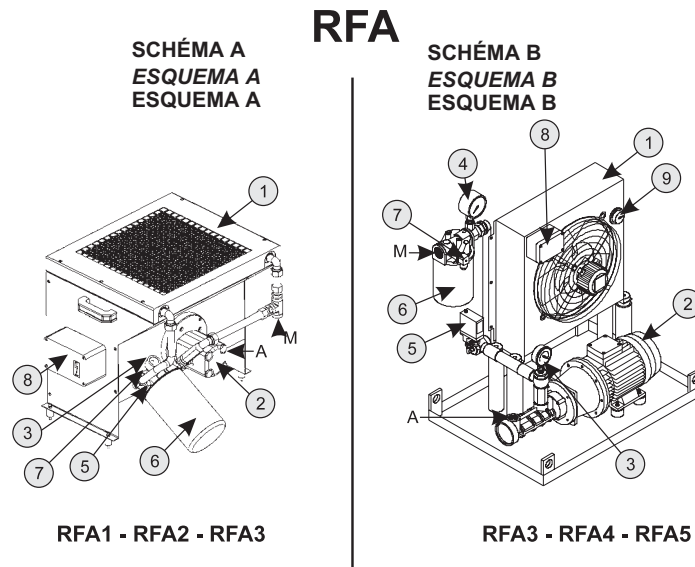

1.2.3 Dimensions et Caractéristiques Fonctionnelles

Pour choisir le groupe de refroidissement consulter la Section A-B-C-D-E-F-G.

CARACTÉRISTIQUES TECHNIQUES

Voir les caractéristiques techniques dans le tableau ci-dessous

1.2.3 Tamaño y Características Funcionales

Para la elección del grupo de enfriamiento consultar la Sección A-B-C-D-E-F-G.

CARACTERÍSTICAS TÉCNICAS

En la Tabla a continuación se indican las características técnicas

1.2.3 Dimensão e Características Funcionais

Para a escolha do grupo de resfriamento, consulte a Secção A-B-C-D-E-F-G.

CARACTERÍSTICAS TÉCNICAS

Na Tabela abaixo mostramos as características técnicas

Schéma Esquema	Taille Tamaño Tamanho	Poids Peso [Kg]	Volume Volumen [dm ³]	Motopompe Motobomba Motobomba				Échangeur Intercambiador Trocador de Calor			Champ Application Campo Aplicación Campo de Aplicação			
				[*1]	[*2]	[*3]	[*4]	Raccordement Huile Conexión Aceite Ligaçao do Óleo	[*7]	[*8]	[*9]	Refrigidissement Enfriamiento o Resfriamento	Lubrification forcée Lubricación forzada Lubrificacão forçada	
A	1	20	3.0	Engrenages Engranajes Engrenagens	0.55	6	400 / 50 Triphasé Trifásico Trifásico	G 1/2"	G 1/2"	0.55	600	64	SI YES JA	OUI SI SIM
A	2	27	3,6		0.55	13				0.75	850	68		NON NO NAO
A	3-A	61	5,5		1.1	34		1.1	2000	75	OUI SI SIM			
B	3-B	75	5,5	Vite Screw-type Schnecke	1.5	30		G 1"	G 1" 1/4	0.23		2700		72
B	4	96	15		3.0	112		G 1" 1/4	G 1" 1/2	0.23		3500		72
B	5	118	15		3.0	112				0.56		6300		75
B	6	127	16		3.0	160	0.9	9500	79					
B	7	140	20	3.0	160									

Légende/Leyenda/Legenda
 [*1] Type de pompe/ Tipo bomba/ Tipo de bomba
 [*2] Puissance/ Potencia/ Potência [kW]
 [*3] Débit/ Caudal/ Vazão [dm³ / min]
 [*4] Alimentation/ Alimentación/ Alimentação [V / Hz]
 [*5] Aspiration/ Aspiración/ Aspiração
 [*6] Refoulement/ Suministro/ Envio
 [*7] Puissance/ Potencia/ Potência [kW]
 [*8] Débit d'air. / Caudal Aire/ Vazão de Ar. [m³ / h]
 [*9] Niveau de bruit. / Ruido/ Ruído. [dB]

1.0 - Groupe de refroidissement

1.2.4 Dimensions

Les tableaux ci-dessous montrent les dimensions des groupes :

- SCHÉMA A : RFA 1, RFA 2, RFA3 ;
- SCHÉMA B : RFA 3, RFA 4, RFA5, RFA6, RFA7 ;

SCHÉMA A

RFA 1

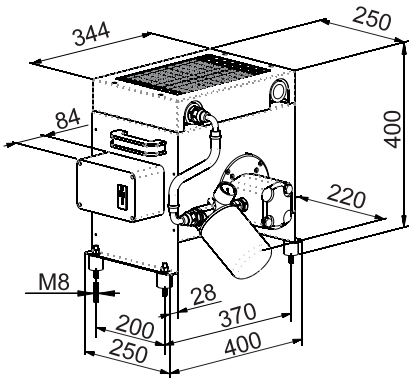

1.0 - Grupo de enfriamiento

1.2.4 Dimensiones

En las tablas a continuación se indican las dimensiones de los grupos:

- ESQUEMA A: RFA 1, RFA 2, RFA3;
- ESQUEMA B: RFA 3, RFA 4, RFA5, RFA6, RFA7;

ESQUEMA A

RFA 2

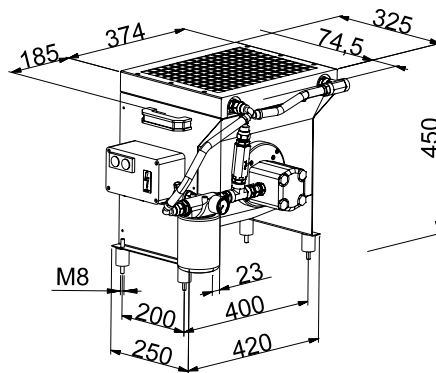

1.0 - Grupo de resfriamento

1.2.4 Dimensões

Nas tabelas abaixo são mostradas as dimensões dos grupos:

- ESQUEMA A: RFA 1, RFA 2, RFA3;
- ESQUEMA B: RFA 3, RFA 4, RFA5, RFA6, RFA7;

ESQUEMA A

RFA 3-A



SCHÉMA B

RFA 3-B

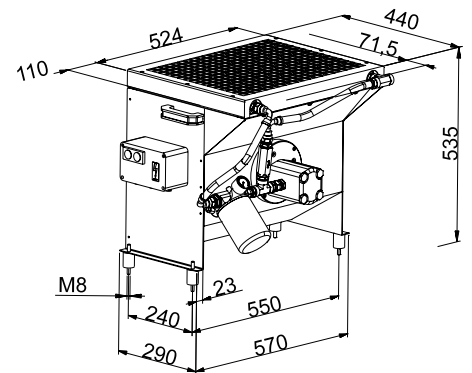
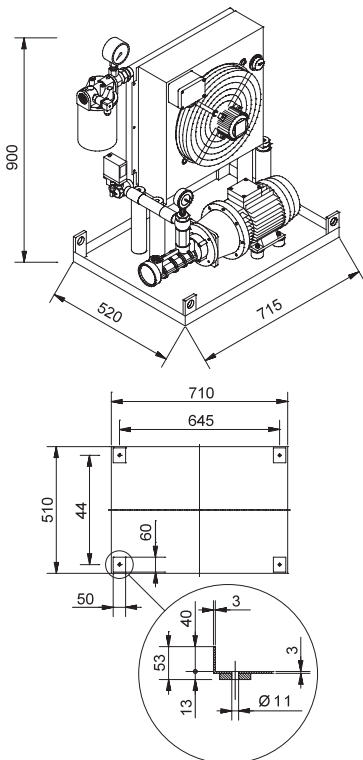

ESQUEMA B

RFA 4

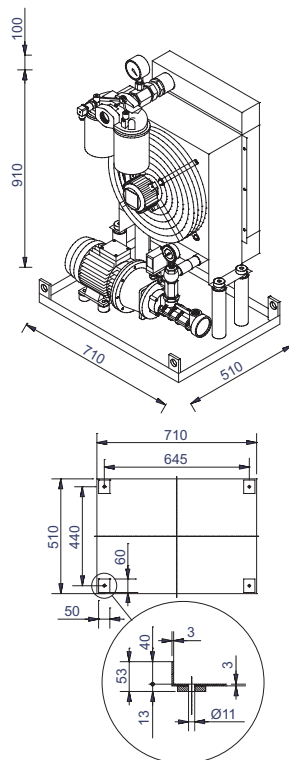

ESQUEMA B

RFA 5

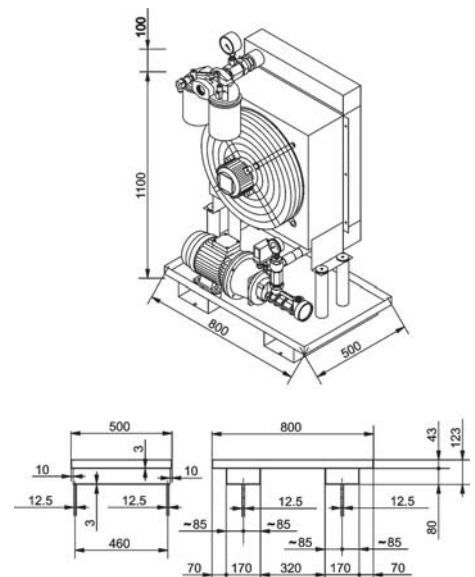

1.0 - Groupe de refroidissement

1.0 - Grupo de enfriamiento

1.0 - Grupo de resfriamento

SCHÉMA B

ESQUEMA B

ESQUEMA B

RFA 6

RFA 7

