



1.0 REDUCTEURS UNIVERSELS A VIS SANS FIN
1.0 REDUCTORES UNIVERSALES CON TORNILLO SIN FIN
1.0 REDUTORES UNIVERSAIS COM PARAFUSO SEM FIM

U

1.1	Caractéristiques techniques	Características técnicas	Características técnicas	C1
1.2	Dénomination	Designación	Denominação	C3
1.2	Versions	Versiones	Versões	C3
1.4	Lubrification	Lubricación	Lubrificação	C7
1.5	Charges radiales et axiales	Cargas radiales y axiales	Cargas radiais e axiais	C8
1.6	Performances réducteurs	Prestaciones reductores	Desempenhos redutores	C10
1.7	Performances motorréducteurs	Prestaciones motorreductores	Desempenhos motoredutores	C12
1.8	Dimensions	Dimensiones	Dimensões	C18
1.9	Accessoires	Accesorios	Acessórios	C20



1.1 Caractéristiques techniques

S.T.M. présente un nouveau réducteur de moderne conception en forme de cube. Cette forme du réducteur permet une fixation universelle et une modularité extrême pour le stockage du produit fini : l'adoption d'un joint d'accouplement, auquel tous les moteurs Brushless et IEC peuvent être raccordés, assure encore plus de souplesse dans les configurations possibles ainsi que la suppression du phénomène de fretting (usure par contact). La carcasse est étudiée de sorte à optimiser la dissipation de la chaleur et simplifier les opérations de nettoyage, même dans des conditions les plus difficiles.

1.1 Características técnicas

S.T.M. presenta un nuevo reductor de moderna concepción en forma cúbica. Esta forma permite universalidad de fijación y modularidad extrema para el almacenamiento del producto terminado: con la adopción de un acoplamiento al que se pueden acoplar todos los motores sin escobillas e IEC, se asegura así la versatilidad de las posibles configuraciones y la eliminación del fenómeno de fretting. La carcasa está diseñada para optimizar la disipación de calor y simplificar las operaciones de limpieza, incluso en entornos hostiles.

1.1 Características técnicas

A STM apresenta um nova redutor de moderna concepção de forma cúbica. Esta forma do redutor permite universalidade de fixação e modularidade extrema para a armazenagem do produto acabado: com a adoção de uma junta de acoplamento na qual podem ser acoplados todos os motores Brushless e IEC, é garantida uma ulterior versatilidade das configurações possíveis e a eliminação do fenómeno de fretting. A carcaça é desenhada de modo a otimizar a eliminação do calor e simplificar as operações de limpeza, mesmo nos ambientes mais hostis.

C

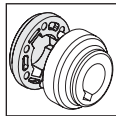

**1.1 Caractéristiques techniques****Caractéristiques du joint STM**

- Dimensions d'encombrement **réduites**;
- Raccordement aisé ;
- Absence** de Fretting;
- Absence** de Vibrations;

-Conçu pour garantir un haut niveau de rendement et de fiabilité dans les conditions d'utilisation les plus intensives en présence de chocs et avec de nombreux démarrages.

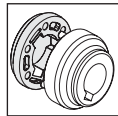
1.1 Características técnicas**Características acoplamiento STM**

- Dimensiones **Reducidas**;
- Facilidad de conexión;
- NO** Fretting;
- NO** Vibraciones;
- Diseñado para garantizar *eficiencia y fiabilidad con servicios exigentes en presencia de golpes y con numerosos arranques.*

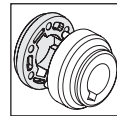
1.1 Características técnicas**Características da junta STM:**

- Dimensões **Reduzidas**;
- Simplicidade de ligação;
- SEM** Fretting;
- SEM** Vibrações;
- Projetado para garantir *eficiência e fiabilidade com serviços pesados em presença de colisões e com várias inicializações.*

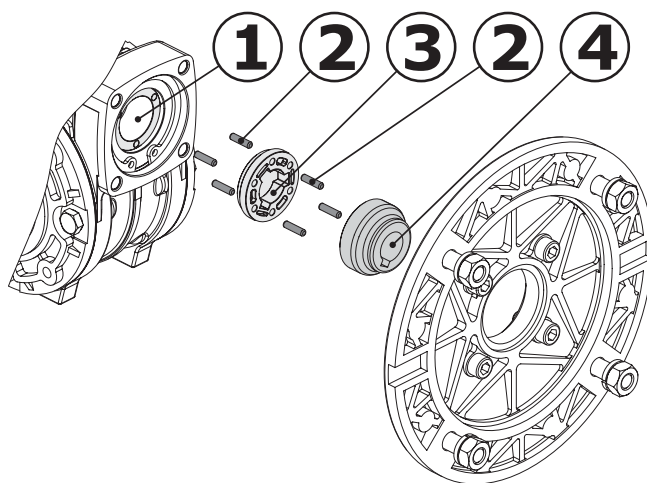
**MATERIAU:**

- 1 - Vis sans fin - Acier de cémentation ;
- 2 - Broches - Acier à roulement
- 3 - Joint - Technopolymère PA 46
- 4 - Demi-joint - acier de traitement.

ENTRETIEN :

- Facilité de Montage moteur ;
- Facilité de Démontage

MODULARITE :

- Possibilité d'utiliser le joint sur les séries "U" - "RMI...G..." - "CRMI...G"- "S".

DELAIS DE LIVRAISON :

- Modularité du produit supérieure ;
- Stock en magasin du produit assemblé.

MATERIAL:

- 1 - Tornillo sin fin - Acero de Cementación;
- 2 - Pasador y clavija - Acero para cojinetes
- 3 - Acoplamiento - Tecnopolímero PA 46
- 4-Semiacoplamiento - Acero rectificado.

MANTENIMIENTO:

- Facilidad de Montaje motor;
- Facilidad de Desmontaje

MODULARIDAD:

- Posibilidad de utilizar la unión en las series "U" - "RMI...G..." - "CRMI...G"- "S".

TIEMPO DE ENTREGA:

- Mayor modularidad del producto;
- Stock en depósito del producto ensamblado.

MATERIAL:

- 1-Parafuso sem fim - Aço de Cementação;
- 2 - Pinos - Aço para rolamentos
- 3 - Junta - Tecnopolímero PA 46
- 4 - Meia-junta -Tratamento térmico do aço.

MANUTENÇÃO:

- Fácil Montagem do motor;
- Fácil Desmontagem

COMPOSIÇÃO:

- Possível uso da junta nas séries "U" - "RMI...G..." - "CRMI...G"- "S".

TEMPOS DE ENTREGA:

- Maior modularidade do produto;
- Armazenagem do produto montado



1.2 Désignation

1.2 Designación

1.2 Designação

04 IR- Rapport de réduction

IR - Relación de reducción

IR - Relação de redução

(Voir performances). Toutes les valeurs des rapports sont approximatives. Pour les applications qui nécessitent la valeur exacte, merci de contacter notre service technique.

(Ver prestaciones). Todos los valores de las relaciones son aproximativos. Para las aplicaciones que requieren el valor exacto, consultar con nuestro servicio técnico.

(Veja os desempenhos). Todos os valores das relações são aproximativos. Para aplicações onde se necessita do valor exato, consulte o nosso serviço técnico.

05 06 07	UMI	IECT - Type IEC et Arbre d'entrée	IECT - Tipo IEC y Eje Entrada	Tipo IEC e Eixo Entrada
		IV - Version d'entrée	IV - Versión Entrada	IV - Versão Entrada
		IS - Arbre d'entrée	IS - Eje Entrada	IS - Eixo Entrada

Possibilités d'accouplement avec des moteurs IEC - Posibles acoplamientos con motores IEC- Possíveis acoplamentos com motores IEC															
	IECT	IV	IS	ir - (Rapport de réduction / Relación de reducción / Relação de redução)											
				5	7	10	15	20	28	40	49	56	70	80	100
40	G	—	71	14/160 (B5) - 14/105 (B14) - 14/140 - 14/120 - 14/90•											
			63	11/140 (B5) - 11/90• (B14) - 11/160 - 11/120 - 11/105											
			56	9/120 (B5) - 9/160 - 9/140 - 9/105 - 9/90•											
50	G	—	80	19/120 (B14) - 19/200 (B5) - 19/160 - 19/140 - 19/105• - 19/90•											
			71	14/160 (B5) - 14/105• (B14) - 14/200 - 14/140 - 14/120 - 14/90•											
			63	11/140 (B5) - 11/90• (B14) - 11/200 - 11/160 - 11/120 - 11/105•											
63	G	—	90	24/200 (B5) - 24/140 (B14) - 24/160 - 24/120 - 24/105•											
			80	19/200 (B5) - 19/120 (B14) - 19/160 - 19/140 - 19/105•											
			71	14/160 (B5) - 14/105• (B14) - 14/200 - 14/140 - 14/120											
75	G	—	112 ⁽¹⁾	— 28/250 (B5) - 28/160 (B14) 28/140											
			100 ⁽¹⁾	— 28/250 (B5) - 28/160 (B14) 28/140											
			90	— 24/200 (B5) - 24/140 (B14) - 24/250 - 24/160 - 24/120•											
			80	— 19/200 (B5) - 19/120 (B14)• - 19/250 - 19/160 - 19/140											
90	G	—	112 ⁽¹⁾	— 28/250 (B5) - 28/160 (B14)											
			100 ⁽¹⁾	— 28/250 (B5) - 28/160 (B14)											
			90	— 24/200 (B5) - 24/140 (B14) - 24/250 - 24/160 - 24/120											
			80	— 19/200 (B5) - 19/120 (B14) - 19/250 - 19/160 - 19/140											
110	G	—	132 ⁽¹⁾	— 38/300 (B5) - 38/250 - 38/160 - 38/140											
			112	— 28/250 (B5) - 28/160 (B14) - 28/140 - 28/200 - 28/300											
			100	— 28/250 (B5) - 28/160 (B14) - 28/140 - 28/200 - 28/300											
			90	— 24/200 (B5) - 24/140 (B14) - 24/250 - 24/160 - 24/300											

⁽¹⁾ATTENTION !
(Voir Paragraphe 1.12).

⁽¹⁾ATENCIÓN!
(Ver Párrafo 1.12).

⁽¹⁾ATENÇÃO!
(Veja o Parágrafo 1.12).

Le tab. indique les tailles des moteurs qui peuvent être raccordés (IEC) et les dimensions arbre/bride moteur standard

Légende :
11/140 (B5) : combinaisons arbre/bride standard
11/120 : combinaisons arbre/bride sur demande

En la tab. se indican los tamaños de motores acoplables (IEC) junto con las dimensiones eje/brida motor estándar

Leyenda:
11/140 (B5): combinación eje/brida estándar
11/120: combinación eje/brida estándar a pedido

Na tabela são mostradas as dimensões de motor acopláveis (IEC) junto com as dimensões de eixo/flange do motor padrão:

11/140 (B5): combinações eixo/flange padrão
11/120 : combinações eixo/flange sob encomenda



1.2 Désignation

1.2 Designación

1.2 Designação

IECT	G	Accouplement avec Joint / Montaje con Acoplamiento / Acoplamento com Junta
IV	—	Prédisposé pour accouplement avec Moteur IEC / Predispuesto para montaje con Unidad Motriz IEC / Preparado para o acoplamento com Unidade Motriz IEC
	N	Sur demande / A pedido / Sob encomenda Prédisposé pour accouplement avec Moteur NEMA / Predispuesto para montaje con Unidad Motriz NEMA / Preparado para o acoplamento com Unidade Motriz NEMA CT 36 US GB
IS	...	Taille IEC / Tamaño IEC / Dimensão IEC



Position plaque à bornes - Voir - 19 - PMT - Page C6
Posición caja de bornes - Ver - 19 - PMT - Página C6
Posição da placa de bornes - Veja - 19 - PMT - Página C6

<p>Désignation moteur électrique En cas de demande d'un motorréducteur avec un moteur, il est nécessaire d'indiquer la désignation de ce dernier. À cet égard, consulter notre catalogue des moteurs électriques Electronic Line.</p>	<p>Designación motor eléctrico Si se solicita un motorreductor equipado con motor, es necesario indicar la designación de este último. Para ello consultar nuestro catálogo de motores eléctricos Electronic line.</p>	<p>Designação do motor elétrico Se for pedido um motorreductor com motor, é necessário indicar a designação deste último. Para tal fim, consulte o nosso catálogo dos motores elétricos Electronic Line.</p>
---	--	--

05 06 07	UI	IECT - Type IEC et Arbre d'entrée	IECT - Tipo IEC y Eje Entrada	OV - Tipo IEC e Eixo Entrada
		IV - Version d'entrée	IV - Versión Entrada	IV - Versão Entrada
		IS - Arbre d'entrée	IS - Eje Entrada	IS - Eixo Entrada

— Aucune indication = diamètre standard ; — Ninguna indicación = diámetro estándar ; — Nenhuma indicação = diâmetro padrão;

UI		40	50	63	75	90	110
		(Ø 11)	(Ø 14)	(Ø 18)	(Ø 24)	(Ø 24)	(Ø 28)

14 TYPSPD - Type Arbre de sortie

— Aucune indication = dimensions de l'arbre selon le système de mesure SI (mm);

TYPSPD - Tipo Eje salida

— Ninguna indicación = las dimensiones del eje corresponden al sistema de medida SI (mm);

TYPSPD - Tipo Eixo saída

— Nenhuma indicação = as dimensões do eixo estão em conformidade com o sistema de medição SI (mm);

US = sur demande il est possible de demander des arbres avec des dimensions selon le système de mesure US (inch).

US = a pedidose pueden solicitar ejes con las dimensiones según el sistema de medida EE.UU. (pulgadas).

US = sob encomenda é possível solicitar eixos com as dimensões conforme o sistema de medição US (inch).

CT 36 US GB

CT 36 US GB

CT 36 US GB

15 SD - Diamètre Arbre

SD - Diámetro Eje

SD - Diâmetro Eixo



Diamètre Arbre :
— Aucune indication = diamètre trou standard

Diámetro Eje:
— Ninguna indicación = diámetro orificio estándar

Diâmetro Eixo:
— Nenhuma indicação = diâmetro do furo padrão.

UI - UMI	40	50	63	75	90	110
Standard (mm)	18	25	25	28 (30)	35	42



1.2 Dénomination

16 MPOF - Côté Bride de sortie

— Aucune indication = bride de sortie avec montage droit (brides du côté comme indiqué dans les figures) ;

SIN = brides de sortie avec montage gauche (brides du côté opposé par rapport aux figures)

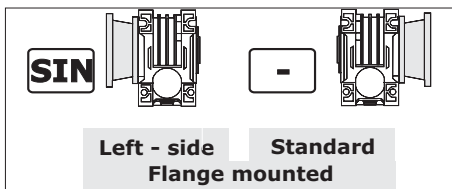

1.2 Designación

MPOF - Lado Brida Salida

— Ninguna indicación = brida salida con montaje derecho (brida del lado indicado en las figuras);

SIN = brida salida con montaje izquierdo (brida del lado opuesto a las figuras indicadas).

1.2 Denominação

MPOF - Lado Flange Saída

— Nenhuma indicação = flange de saída com montagem à direita (flange do lado conforme o indicado nas figuras);

SIN = flange de saída com montagem à esquerda (flange do lado oposto às figuras indicadas)

17 MP - Positions de montage

[M2, M3, M4, M5, M6] Positions de montage avec l'indication des bouchons de niveau, remplissage et vidange ; sauf autrement spécifié, la position M1 est à considérer standard (voir par. 1.4)

MP - Posiciones de montaje

[M2, M3, M4, M5, M6] Posiciones de montaje con indicaciones de los tapones de nivel, carga y descarga; si no se especifica, se consideraran estándar las posiciones M1 (ver párr. 1.4)

MP - Posições de montagem

[M2, M3, M4, M5, M6] Posição de montagem com a indicação dos tampos de nível, carga e descarga; caso não for especificado, considere padrão a posição M1 (veja o par. 1.4).

18 OPT-ACC. - Options

OPT-ACC - Opciones

OPT-ACC. - Opções

voir par. 1.9 ver párr. 1.9 veja o par. 1.9	ACC 1	AL	Arbres côté sortie - AL	Ejes lentos - AL	Eixos lentos - EL
		AL_BU	Arbres côté sortie Bilatéraux - AL_BU	Ejes lentos con Doble saliente - AL_BU	Eixos lentos Bisalientes - EL_BU
		PROT.	Couvercle de protection	Tapa de protección	Cobertura de proteção
	ACC3	BRS_VKL	Bras de Torsion Simple_avec douille_VKL	Brazo Reacción Simple_con casquillo_VKL	Braço de Reação Simples_com anel_VKL
	ACC 9	ELSX	Vis sans fin - Hélice gauche	Tornillo sin fin - Hélice Izquierda	Parafuso sem fim - Hélice Esquerda
voir Section A-1.12 ver Sección A-1.12 veja a Secção A-1.12	OPT	OPT	Matériau des bagues d'étanchéité	Materiales de los anillos de estanqueidad	Material dos anéis de vedação
		OPT1	État de fourniture huile	Estado suministro aceite	Estado de fornecimento do óleo
		OPT2	Peinture	Pintura	Pintura

19 PMT - Positions de la Plaque à bornes PMT - Posiciones de la Caja de bornes

PMT - Posições da Placa de Bornes

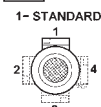

[2, 3, 4] Position de la plaque à bornes du moteur si différente de celle standard (1).

[2, 3, 4] Posición de la Caja de bornes del motor si es diferente a la estándar (1).

[2, 3, 4], Posição da placa de bornes do motor, se for diversa da padrão (1).

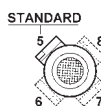

N.B.
La configuration standard de la bride de fixation moteur prévoit 4 trous à 45°.

N.B.
La configuration estándar de la brida de conexión al motor prevé 4 orificios de 45°.

OBS.
A configuração padrão da flange de conexão ao motor prevê 4 furos a 45°.

Pour les brides marquées du symbole (*) (voir page B10), les trous de fixation moteur sont disposés en parcouru croisé (exemple +). Il s'avère donc nécessaire d'évaluer l'encombrement de la plaque à bornes du moteur qui sera installée car elle sera orientée à 45° par rapport aux axes. Pour le choix de la position de la plaque à bornes par rapport aux axes, se référer au schéma suivant (où la position 5 est celle standard) :

Para las bridas marcadas con el símbolo (*) (ver página B10) los orificios para la fijación al motor se disponen en cruz (ejemplo +). Por lo tanto, es conveniente evaluar la dimensión de la caja de bornes del motor que se instalará ya que la misma se orientará a 45° con respecto a los ejes. Para la elección de la posición de la caja de bornes con respecto a los ejes, consultar el esquema a continuación (donde la posición 5 es la posición estándar):

Para flanges marcadas con o símbolo (*) (veja a página B10) os furos para fixagem ao motor são dispostos em cruz (exemplo +). Por isso, é oportuno medir a dimensão da placa de bornes do motor que será instalada, enquanto esta deverá estar a 45° dos eixos. Para escolher a posição da placa de bornes em relação aos eixos, veja o esquema seguinte (no qual a posição 5 é a padrão):



1.4 Lubrification

1.4 Lubricación

1.4 Lubrificação



Positions de montage
Posiciones de montaje
Posições de montagem

UI - UMI

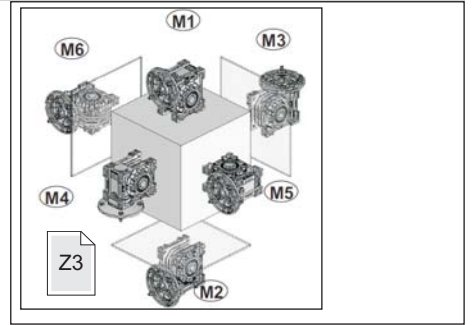
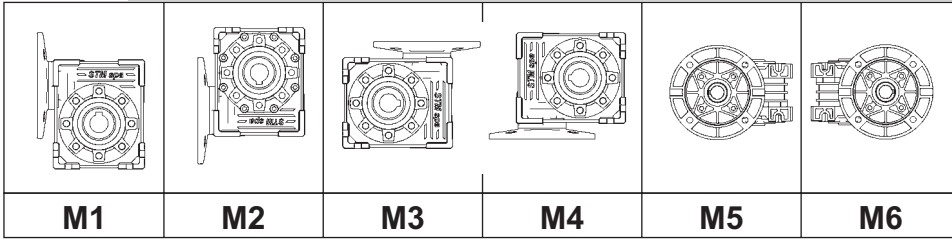

Positions de montage - Posiciones de montaje - Posições de montagem			
UI UMI		Positions Posiciones Posições	Prescriptions à indiquer au moment de la commande Posiciones Indicaciones para la fase de pedido Prescrições a indicar na fase de ordem
	40	M1-M2 M3-M4 M5-M6	Pas nécessaire No necesario Não necessária
	50		
	63		
	75		
	90	M1-M2 M3-M4 M5-M6	Nécessaire Necesario Necessária
110			

M3-M4
Prêter particulièrement attention aux réducteurs montés dans les positions M3 et M4 qui sont fournis avec un roulement protégé.

M3-M4
Se debe prestar especial atención a los reductores montados en las posiciones M3 y M4 que se suministran con el cojinete blindado.

M3-M4
Tendo em particular atenção os redutores montados nas posições M3 e M4, que são fornecidos com o rolamento blindado.

PLAQUETTE - RÉDUCTEUR

PAS NÉCESSAIRE
Toujours indiquée sur la plaquette du réducteur la position de montage « M1 ».

TARJETA - REDUCTOR

NO NECESARIA
Se indica siempre en la tarjeta del reductor la posición de montaje "M1".

PLACA - REDUTOR

NÃO NECESSÁRIA
Indicada sempre na placa do redutor a posição de montagem "M1".

NÉCESSAIRE

La position demandée est indiquée sur la plaquette du réducteur

NECESARIA

La posición solicitada se indica en la tarjeta del reductor

NECESSÁRIA

A posição pedida está indicada na placa do redutor

Lub	Quantité de lubrifiant - Cantidad de lubricante - Quantidade de lubrificante- [Kg]							OPT1	Bouchons-Tapones-Tampos		
		M1	M2	M3	M4	M5	M6		N°	Diameter	Type
UI UMI	UI-RMI	40			0.060			INOIL_STD	1	1/4"	
	UI	50			0.170		1				
	UMI				0.105		1				
	UI	63			0.350		1				
	UMI				0.240		1				
	UI-UMI	75			0.450		1				
	UI-UMI	90	1.000			0.600			1		
		110	1.600			1.300					

Attention !
Le bouchon reniflard est inclus uniquement dans les réducteurs qui ont plusieurs bouchons huile.

¡ Atención !:
El tapón de alivio se suministra solo en los reductores que tienen más de un tapón de aceite

Atenção!
O tampo de ventilação só está anexo nos redutores que possuem mais de um tampo de óleo.

Remarque : Si, au moment de la commande, la position de montage est omise, le réducteur sera fourni avec les bouchons prévus pour la position M1.

Nota: Si en la fase de pedido, se omite la posición de montaje, el reductor se suministrará con los tapones predispuestos para la posición M1.

Anmerkung: No ordenamento, se a posição de montagem é omitida, o redutor será fornecido com tampos predispostos para posição M1.

Toute fourniture avec des prédispositions des bouchons différentes de celle indiquée dans le tableau sont à convenir.

Los eventuales suministros con predisposiciones de los tapones diferentes a la indicada en la tabla, deberán ser acordados.

Eventuais fornecimentos com preparações dos tampos diferentes da indicada na tabela, deverão ser concordadas.

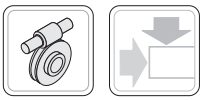

1.5 Charges radiales et axiales

Quand la transmission du mouvement se fait au moyen de mécanismes qui engendrent des charges radiales sur l'extrémité de l'arbre, il est nécessaire de vérifier que les valeurs résultantes n'excèdent pas celles indiquées dans les tableaux.

Le Tab. 2.5 - 2.6 indique les valeurs des charges radiales admissibles pour l'arbre côté entrée (Fr_1). Comme charge axiale admissible simultanée on a:

$$Fa_1 = 0.2 \times Fr_1$$



UI

Tab. 2.5

n_1 min ⁻¹	Fr_1 (N)					
	UI					
	40	50	63	75	90	110
2800	187	272	357	510	700	850
1400	220	320	420	600	800	1000
900	250	350	460	660	900	1200
700	280	400	500	730	1000	1300
500	310	450	530	800	1100	1450

Le Tab. 2.7 - 2.8 indique les valeurs des charges radiales admissibles pour l'arbre côté sortie (Fr_2). Comme charge axiale admissible simultanée on a:

$$Fa_2 = 0.2 \times Fr_2$$



**UI
UMI**

Tab. 2.7

$n_{2,1}$ min ⁻¹	Fr_2 (N)					
	UI - UMI					
	40	50	63	75	90	110
400	686	925	946	1400	1897	2168
280	808	1088	1114	1700	2232	2550
200	950	1280	1310	2000	2625	3000
140	1050	1450	1680	2300	2775	3150
93	1200	1620	1740	2600	3050	3600
70	1350	1850	1930	2800	3400	4150
50	1500	2100	2150	3400	4205	4850
35	1600	2230	2300	3700	4775	5700
29	1700	2400	2500	4100	5300	6200
25	1800	2580	2700	4300	5610	6600
20	1950	2700	2900	4700	6175	7200
18	2100	2850	3100	4900	6650	7800
14	2300	3200	3300	5200	7025	8250

Sur demande, on peut fournir des versions renforcées avec des roulements à rouleaux coniques sur la couronne, en mesure de supporter des charges supérieures à celles admises par les versions normales.

A ce propos, voir le tableau 2.9 qui indique les valeurs des charges radiales et axiales admissibles sur l'arbre côté sortie dans le cas de roulements coniques sur la couronne. Dans ces cas, on conseille d'adopter des versions bridées, en vérifiant que la charge axiale est entièrement absorbée par le roulement logé dans la bride de fixation.

1.5 Cargas radiales y axiales

Quando la transmisión del movimiento se realiza por medio de mecanismos que generan cargas radiales en la extremidad del eje, es necesario verificar que los valores resultantes no excedan los indicados en las tablas.

En la Tab. 2.5 - 2.6 se indican los valores de las cargas radiales admisibles para el eje veloz (Fr_1). Como carga axial admisible contemporánea se tiene:

$$Fa_1 = 0.2 \times Fr_1$$

En la Tab. 2.7 - 2.8 se indican los valores de las cargas radiales admisibles para el eje lento (Fr_2). Como carga axial admisible contemporánea se tiene:

$$Fa_2 = 0.2 \times Fr_2$$

1.5 Cargas radiais e axiais

Se a transmissão de movimento acontece por mecanismos que gerem cargas radiais na extremidade do eixo, controle para que os valores resultantes não excedam aos das tabelas.

Na Tab. 2.5 - 2.6 são indicados os valores das cargas radiais admissíveis para o eixo rápido (Fr_1). A carga axial contemporânea admissível será:

$$Fa_1 = 0.2 \times Fr_1$$

Na Tab. 2.7 - 2.8 são indicados os valores das cargas radiais admissíveis para o eixo lento (Fr_2). A carga axial contemporânea admissível será:

$$Fa_2 = 0.2 \times Fr_2$$

Sobre pedido, se pueden suministrar versiones reforzadas con cojinetes de rodillos cónicos en la corona capaces de soportar cargas superiores a las admitidas en las versiones normales.

Consultar la tabla 2.9, en la que se indican los valores de las cargas radiales y axiales admisibles en el eje salida en el caso de cojinetes cónicos en la corona. Se recomienda, en estos casos, adoptar versiones con brida, verificando que la carga axial sea totalmente absorbida por el cojinete alojado en la brida de fijación.

Sob encomenda podem ser fornecidas versões reforçadas com rolamentos de rolos cônicos na coroa em grau de suportar cargas superiores às admitidas pelas versões normais.

A esse respeito veja a tabela 2.9, onde são indicados os valores das cargas radiais e axiais admitidas no eixo de saída, em caso de rolamentos cônicos na coroa. Recomenda-se, nesses casos, adotar versões com flange, controlando para que a carga axial seja inteiramente absorvida pelo rolamento alojado na flange de fixagem.



UI
UMI

Tab. 2.9

CHARGES RADIALES - AXIALES AVEC ROULEMENTS CONIQUES SUR LA COURONNE CARGAS RADIALES - AXIALES CON COJINETES CÓNICAS EN LA CORONA CARGAS RADIAIS - AXIAIS COM ROLAMENTOS CÔNICOS NA COROA												
n ₂ (rpm)	UI - UMI											
	40		50		63		75		90		110	
	Fr ₂	Fa ₂	Fr ₂	Fa ₂	Fr ₂	Fa ₂	Fr ₂	Fa ₂	Fr ₂	Fa ₂	Fr ₂	Fa ₂
400	2076	2708	4603	5325	4693	5415	5415	6588	6543	8529	7671	9837
280	2185	2850	4845	5605	4940	5700	5700	6935	6888	8978	8075	10355
200	2300	3000	5100	5900	5200	6000	6000	7300	7250	9450	8500	10900
140	2300	3000	5600	6500	5750	6650	6700	8200	7900	10300	9200	11800
93	2300	3000	6300	7300	6500	7550	7500	9150	8400	10950	9200	11800
70	2300	3000	6550	7600	6200	7200	7600	9300	7850	10225	9200	11800
50	2300	3000	6900	8000	6900	8000	8700	10600	9250	12050	10600	13600
35	2300	3000	6900	8000	6900	8000	9000	11000	11450	14900	13900	13600
29	2300	3000	6900	8000	6900	8000	9000	11000	11900	15500	14800	17800
25	2300	3000	6900	8000	6900	8000	9000	11000	11900	15500	14800	19000
20	2300	3000	6900	8000	6900	8000	9000	11000	11900	15500	14800	19000
18	2300	3000	6900	8000	6900	8000	9000	11000	11900	15500	14800	19000

Les charges radiales indiquées dans les tableaux sont appliquées à mi-extension de l'arbre et elles se réfèrent aux réducteurs agissant avec facteur de service 1. Des valeurs intermédiaires relatives à des vitesses qui ne sont pas indiquées peuvent être obtenues par interpolation en considérant que Fr₁ à 500 min⁻¹ et Fr₂ à 14 min⁻¹ représentent les charges maximums admises. Pour les charges qui n'agissent pas sur la ligne médiane de l'arbre côté sortie ou côté entrée on a:

à 0.3 de l'extension:

$$Fr_x = 1.25 \times Fr_{1-2}$$

à 0.8 de l'extension:

$$Fr_x = 0.8 \times Fr_{1-2}$$

Las cargas radiales indicadas en las tablas se entienden aplicadas en la mitad de la saliente del eje y se refieren a los reductores que operan con factor de servicio 1. Valores intermedios relativos a velocidades no indicadas se pueden obtener por interpolación, considerando que Fr₁ a 500 min⁻¹ y Fr₂ a 14 min⁻¹ representan las cargas máximas admitidas. Para las cargas que no operan en el centro del eje lento o veloz se tiene:

a 0.3 de la saliente:

$$Fr_x = 1.25 \times Fr_{1-2}$$

a 0.8 de la saliente:

$$Fr_x = 0.8 \times Fr_{1-2}$$

As cargas radiais indicadas nas tabelas são aplicadas na metade da saliência do eixo e referem-se aos redutores operantes com fator de serviço 1.

Valores intermediários relativos à velocidade não listados podem ser obtidos por interpolação, considerando que Fr₁ a 500 min⁻¹ e Fr₂ a 14 min⁻¹ representam as cargas máximas admitidas.

Para cargas não agem no centro do eixo lento ou rápido tem-se:

a 0.3 da saliência:

$$Fr_x = 1.25 \times Fr_{1-2}$$

a 0.8 da saliência:

$$Fr_x = 0.8 \times Fr_{1-2}$$

Tab. 2.11

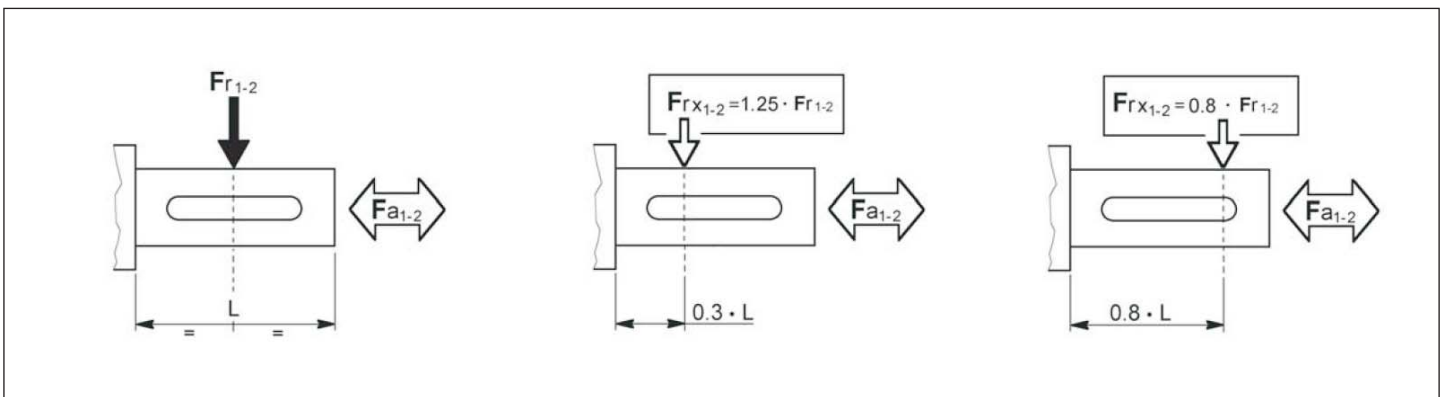



1.6 Performances réducteurs UI

1.6 Prestaciones reductores UI

1.6 Desempenhos redutores UI

UI 40



2.1

ir	n ₁ = 2800 min ⁻¹ ⚠				n ₁ = 1400 min ⁻¹				n ₁ = 900 min ⁻¹				n ₁ = 500 min ⁻¹				IEC
	n ₂ min ⁻¹	T _{2M} Nm	P kW	RD %	n ₂ min ⁻¹	T _{2M} Nm	P kW	RD %	n ₂ min ⁻¹	T _{2M} Nm	P kW	RD %	n ₂ min ⁻¹	T _{2M} Nm	P kW	RD %	
5	560	27	1.8	86	280	37	1.28	85	180	44	1.00	83	100	54	0.69	82	71-63-56
7	400	27	1.3	84	200	37	0.93	83	129	44	0.73	81	71	54	0.50	80	
10	280	31	1.1	83	140	42	0.76	81	90	49	0.58	79	50	59	0.40	78	
15	187	32	0.78	80	93	42	0.53	77	60	49	0.41	75	33	59	0.28	73	
20	140	29	0.56	76	70	37	0.37	73	45	43	0.29	70	25	51	0.20	67	
28	100	34	0.50	71	50	43	0.34	67	32	50	0.26	64	17.9	59	0.18	61	
40	70	32	0.36	65	35	40	0.24	60	23	45	0.19	56	12.5	53	0.13	53	
49	57	30	0.29	62	29	38	0.20	57	18.4	43	0.16	53	10.2	50	0.11	49	
56	50	28	0.24	60	25	36	0.17	54	16.1	40	0.13	51	8.9	47	0.09	47	
70	40	23	0.18	53	20	28	0.12	47	12.9	32	0.10	44	7.1	37	0.07	39	
80	35	21	0.15	50	17.5	26	0.11	44	11.3	29	0.09	40	6.3	34	0.06	36	
100	28	23	0.13	51	14.0	28	0.09	45	9.0	30	0.07	41	5.0	31	0.04	38	

UI 50



3.5

ir	n ₁ = 2800 min ⁻¹ ⚠				n ₁ = 1400 min ⁻¹				n ₁ = 900 min ⁻¹				n ₁ = 500 min ⁻¹				IEC
	n ₂ min ⁻¹	T _{2M} Nm	P kW	RD %	n ₂ min ⁻¹	T _{2M} Nm	P kW	RD %	n ₂ min ⁻¹	T _{2M} Nm	P kW	RD %	n ₂ min ⁻¹	T _{2M} Nm	P kW	RD %	
5	560	45	3.0	87	280	65	2.2	86	180	75	1.7	85	100	95	1.18	84	80-71-63
7	400	50	2.5	85	200	68	1.7	84	129	81	1.3	83	71	100	0.91	82	
10	280	55	1.9	84	140	73	1.3	82	90	86	1.0	81	50	105	0.70	79	
15	187	58	1.4	82	93	76	0.93	80	60	89	0.71	79	33	106	0.48	77	
20	140	57	1.1	79	70	74	0.71	76	45	86	0.55	74	25	102	0.38	71	
28	100	62	0.88	74	50	80	0.60	70	32	92	0.46	67	17.9	109	0.32	64	
40	70	64	0.67	70	35	81	0.45	66	23	92	0.34	63	12.5	108	0.24	59	
49	57	57	0.51	67	29	72	0.34	63	18.4	82	0.27	59	10.2	96	0.19	55	
56	50	55	0.44	65	25	69	0.30	60	16.1	78	0.23	56	8.9	91	0.16	53	
70	40	52	0.36	61	20	64	0.24	56	12.9	72	0.19	52	7.1	84	0.13	48	
80	35	47	0.30	57	17.5	58	0.21	51	11.3	66	0.17	47	6.3	75	0.11	43	
100	28	42	0.23	54	14.0	52	0.16	48	9.0	59	0.13	44	5.0	60	0.08	40	

UI 63



6.0

ir	n ₁ = 2800 min ⁻¹ ⚠				n ₁ = 1400 min ⁻¹				n ₁ = 900 min ⁻¹				n ₁ = 500 min ⁻¹				IEC
	n ₂ min ⁻¹	T _{2M} Nm	P kW	RD %	n ₂ min ⁻¹	T _{2M} Nm	P kW	RD %	n ₂ min ⁻¹	T _{2M} Nm	P kW	RD %	n ₂ min ⁻¹	T _{2M} Nm	P kW	RD %	
5	560	79	5.3	88	280	110	3.8	86	180	132	2.9	86	100	164	2.0	85	90-80-71
7	400	84	4.1	86	200	115	2.9	84	129	137	2.2	84	71	169	1.5	83	
10	280	93	3.2	84	140	126	2.2	83	90	149	1.7	81	50	182	1.2	80	
15	187	98	2.3	82	93	131	1.6	80	60	153	1.2	78	33	184	0.85	76	
20	140	104	1.9	80	70	136	1.3	77	45	158	0.99	75	25	189	0.69	72	
28	100	105	1.5	75	50	135	1.0	71	32	156	0.77	68	17.9	186	0.54	65	
40	70	113	1.2	71	35	145	0.79	67	23	166	0.61	64	12.5	195	0.43	60	
49	57	98	0.85	69	29	125	0.58	64	18.4	142	0.45	61	10.2	166	0.31	57	
56	50	101	0.79	67	25	127	0.54	62	16.1	145	0.42	58	8.9	169	0.29	54	
70	40	94	0.62	63	20	117	0.42	58	12.9	133	0.33	54	7.1	154	0.23	50	
80	35	88	0.53	61	17.5	110	0.37	55	11.3	124	0.29	51	6.3	144	0.20	47	
100	28	80	0.41	57	14.0	99	0.28	51	9.0	112	0.22	47	5.0	125	0.15	43	

⚠ ATTENTION!

En cas de vitesses d'entrée particulières, voir le tableau à la page A2.

Les poids indiqués sont à titre indicatif et ils peuvent varier en fonction de la version du réducteur.

N.B. Pour les réducteurs caractérisés par le double bord dans la colonne des puissances, il est nécessaire de vérifier l'échange thermique du réducteur (comme au paragraphe 1.7-A). Pour toute autre information, contacter le Service Technique STM.

⚠ ¡ATENCIÓN!

Para situaciones con velocidad de entrada particulares, respetar la tabla página A2.

Los pesos indicados son ilustrativos y pueden variar en función de la versión del reductor.

Nota: Para los reductores que se evidencian por el doble borde en la columna de las potencias es necesario verificar el intercambio térmico del reductor (como en el párr. 1.7-A). Para mayores informaciones, contactar la oficina técnica STM.

⚠ ATENÇÃO!

Para situações com velocidade de entrada particulares, respeite a tabela da página A2.

Os pesos indicados são indicativos e podem variar em função da versão do redutor.

OBS. Para redutores marcados com duplo contorno na coluna das potências é necessário controlar a sua troca térmica (cf. Par. 1.7-A). Para maiores informações contacte o depto. Técnico STM.

1.6 Performances réducteurs UI

1.6 Prestaciones reductores UI

1.6 Desempenhos redutores UI

UI 75

9.0

ir	n ₁ = 2800 min ⁻¹ ⚠				n ₁ = 1400 min ⁻¹				n ₁ = 900 min ⁻¹				n ₁ = 500 min ⁻¹				IEC
	n ₂ min ⁻¹	T _{2M} Nm	P kW	RD %	n ₂ min ⁻¹	T _{2M} Nm	P kW	RD %	n ₂ min ⁻¹	T _{2M} Nm	P kW	RD %	n ₂ min ⁻¹	T _{2M} Nm	P kW	RD %	
7	400	146	7,11	86	200	205	5,05	85	129	241	3,86	84	71	298	2,69	83	100-112 90-80
10	280	163	5,66	85	140	220	3,86	84	90	261	2,98	83	50	320	2,08	81	
15	187	173	4,12	82	93	230	2,79	81	60	270	2,16	79	33	325	1,48	77	
20	140	161	2,93	81	70	220	2,07	78	45	245	1,52	76	25	293	1,05	73	
28	100	193	2,71	75	50	255	1,87	72	32	290	1,42	69	18	345	1,00	65	
40	70	176	1,80	72	35	230	1,24	68	23	258	0,94	65	13	303	0,65	61	
49	57	169	1,47	69	29	220	1,02	65	18	245	0,77	61	10	287	0,54	57	
56	50	153	1,17	69	25	200	0,82	64	16	219	0,61	60	9	256	0,43	56	
70	40	153	1,00	64	20	195	0,69	59	13	217	0,53	56	7	252	0,37	51	
80	35	145	0,86	62	18	185	0,61	56	11	205	0,46	52	6	237	0,32	48	
100	28	131	0,66	59	14	170	0,48	52	9	183	0,36	49	5	206	0,25	44	

UI 90

14.0

ir	n ₁ = 2800 min ⁻¹ ⚠				n ₁ = 1400 min ⁻¹				n ₁ = 900 min ⁻¹				n ₁ = 500 min ⁻¹				IEC
	n ₂ min ⁻¹	T _{2M} Nm	P kW	RD %	n ₂ min ⁻¹	T _{2M} Nm	P kW	RD %	n ₂ min ⁻¹	T _{2M} Nm	P kW	RD %	n ₂ min ⁻¹	T _{2M} Nm	P kW	RD %	
7	400	230	11,2	86	200	320	7,8	86	129	382	6,1	85	71	474	4,2	84	100-112 90-80
10	280	255	8,8	85	140	347	6,0	85	90	412	4,6	84	50	505	3,2	82	
15	187	278	6,6	83	93	371	4,4	82	60	436	3,4	80	33	526	2,4	78	
20	140	290	5,2	82	70	381	3,5	80	45	444	2,7	78	25	531	1,9	75	
28	100	318	4,4	76	50	414	2,9	74	32	480	2,3	71	18	572	1,6	67	
40	70	316	3,2	73	35	406	2,1	71	23	466	1,6	67	13	550	1,1	64	
49	57	290	2,4	71	29	368	1,6	67	18	421	1,3	64	10	494	0,9	60	
56	50	272	2,0	71	25	344	1,3	68	16	392	1,0	63	9	458	0,7	59	
70	40	246	1,5	67	20	309	1,0	63	13	350	0,8	59	7	408	0,6	54	
80	35	238	1,4	65	18	297	0,9	60	11	336	0,7	56	6	390	0,5	52	
100	28	217	1,1	61	14	270	0,7	55	9	296	0,5	52	5	313	0,4	47	

UI 110

22.0

ir	n ₁ = 2800 min ⁻¹ ⚠				n ₁ = 1400 min ⁻¹				n ₁ = 900 min ⁻¹				n ₁ = 500 min ⁻¹				IEC
	n ₂ min ⁻¹	T _{2M} Nm	P kW	RD %	n ₂ min ⁻¹	T _{2M} Nm	P kW	RD %	n ₂ min ⁻¹	T _{2M} Nm	P kW	RD %	n ₂ min ⁻¹	T _{2M} Nm	P kW	RD %	
7	400	341	16,6	86	200	478	11,6	86	129	577	9,1	85	71	720	6,4	84	132 112-100-90
10	280	391	13,5	85	140	537	9,3	85	90	640	7,2	84	50	788	5,0	82	
15	187	396	9,3	83	93	535	6,4	82	60	632	5,0	80	33	769	3,4	78	
20	140	465	8,3	82	70	617	5,6	81	45	722	4,3	79	25	869	3,0	76	
28	100	433	5,9	77	50	570	4,0	75	32	665	3,1	72	17,9	796	2,2	69	
40	70	493	4,9	74	35	638	3,2	72	23	737	2,6	68	12,5	873	1,8	65	
49	57	452	3,8	72	29	581	2,5	69	18,4	667	1,9	66	10,2	786	1,4	62	
56	50	364	2,7	71	25	465	1,8	69	16,1	532	1,4	64	8,9	624	0,97	60	
70	40	381	2,3	68	20	483	1,6	64	12,9	551	1,2	60	7,1	644	0,88	55	
80	35	390	2,2	66	17,5	491	1,5	62	11,3	559	1,1	58	6,3	651	0,80	53	
100	28	355	1,7	62	14,0	444	1,1	57	9,0	503	0,89	53	5,0	583	0,62	49	

⚠ ATTENTION!

En cas de vitesses d'entrée particulières, voir le tableau à la page A2.

Les poids indiqués sont à titre indicatif et ils peuvent varier en fonction de la version du réducteur.

N.B. Pour les réducteurs caractérisés par le double bord dans la colonne des puissances, il est nécessaire de vérifier l'échange thermique du réducteur (comme au paragraphe 1.7-A). Pour toute autre information, contacter le Service Technique STM.

⚠ ¡ATENCIÓN!

Para situaciones con velocidad de entrada particulares, respetar la tabla página A2.

Los pesos indicados son ilustrativos y pueden variar en función de la versión del reductor.

Nota: Para los reductores que se evidencian por el doble borde en la columna de las potencias es necesario verificar el intercambio térmico del reductor (como en el párr. 1.7-A). Para mayores informaciones, contactar la oficina técnica STM.

⚠ ATENÇÃO!

Para situações com velocidade de entrada particulares, respeite a tabela da página A2.

Os pesos indicados são indicativos e podem variar em função da versão do redutor.

OBS. Para redutores marcados com duplo contorno na coluna das potências é necessário controlar a sua troca térmica (cf. Par. 1.7-A). Para maiores informações contacte o depto. Técnico STM.



1.7 Performances motoréducteurs

1.7 Prestaciones motorreductores

1.7 Desempenhos motoredutores

n_2 min ⁻¹	ir	T2 Nm	FS'		
----------------------------	----	----------	-----	--	--

0.09 kW	$n_1 = 2740 \text{ min}^{-1}$	56A 2
	$n_1 = 1360 \text{ min}^{-1}$	56B 4
	$n_1 = 860 \text{ min}^{-1}$	63B 6

49	28	12	3.6	UMI 40	56B 4
43	20	14	3.1	UMI 40	63B 6
34	40	15	2.6	UMI 40	56B 4
31	28	18	2.8	UMI 40	63B 6
28	49	18	2.2	UMI 40	56B 4
24	56	19	1.9	UMI 40	56B 4
19.4	70	21	1.3	UMI 40	56B 4
17.0	80	22	1.2	UMI 40	56B 4
15.4	56	29	1.4	UMI 40	63B 6
13.6	100	28	1.0	UMI 40	56B 4
12.3	70	31	1.0	UMI 40	63B 6

0.11 kW	$n_1 = 1360 \text{ min}^{-1}$	56C 4
----------------	-------------------------------	-------

68	20	11	3.3	UMI 40	56C 4
49	28	14	3.0	UMI 40	56C 4
34	40	19	2.2	UMI 40	56C 4
28	49	22	1.8	UMI 40	56C 4
24	56	23	1.5	UMI 40	56C 4
19.4	70	25	1.1	UMI 40	56C 4
17.0	80	27	1.0	UMI 40	56C 4
13.6	100	35	0.8	UMI 40	56C 4

0.13 kW	$n_1 = 2750 \text{ min}^{-1}$	56B 2
	$n_1 = 1360 \text{ min}^{-1}$	63A 4
	$n_1 = 860 \text{ min}^{-1}$	63C 6

550	5	2.1	13.0	UMI 40	56B 2
393	7	3	10.2	UMI 40	56B 2
393	7	3	9.8	UMI 40	56B 2
275	10	4	8.3	UMI 40	56B 2
275	10	4	8.0	UMI 40	56B 2
268	5	3.9	9.4	UMI 40	63A 4
194	7	5	7.0	UMI 40	63A 4
136	10	7	5.7	UMI 40	63A 4
91	15	11	4.0	UMI 40	63A 4
68	20	13	2.8	UMI 40	63A 4
56	49	14	2.2	UMI 40	56B 2
56	49	14	2.1	UMI 40	56B 2
49	28	17	2.5	UMI 40	63A 4
34	40	24	3.4	UMI 50	63A 4
34	40	22	1.8	UMI 40	63A 4
28	49	28	2.6	UMI 50	63A 4
28	49	25	1.5	UMI 40	63A 4
24	56	31	2.2	UMI 50	63A 4
24	56	28	1.3	UMI 40	63A 4
22	40	36	2.5	UMI 50	63C 6
22	40	32	1.4	UMI 40	63C 6
19.4	70	36	1.8	UMI 50	63A 4
19.4	70	30	0.9	UMI 40	63A 4
17.0	80	37	1.6	UMI 50	63A 4
17.0	80	32	0.8	UMI 40	63A 4
13.6	100	44	1.2	UMI 50	63A 4
12.3	70	53	1.4	UMI 50	63C 6
8.6	100	64	0.9	UMI 50	63C 6

n_2 min ⁻¹	ir	T2 Nm	FS'		
----------------------------	----	----------	-----	--	--

0.18 kW	$n_1 = 2760 \text{ min}^{-1}$	63A 2
	$n_1 = 1370 \text{ min}^{-1}$	63B 4
	$n_1 = 870 \text{ min}^{-1}$	71A 6

554	5	2.7	10.0	UMI 40	63A 2
394	7	4	7.4	UMI 40	63A 2
276	10	5	6.0	UMI 40	63A 2
272	5	5.5	6.8	UMI 40	63B 4
196	7	7	5.1	UMI 40	63B 4
137	10	10	4.1	UMI 40	63B 4
124	7	11	3.9	UMI 40	71A 6
91	15	14	2.9	UMI 40	63B 4
69	20	18	2.0	UMI 40	63B 4
58	15	22	2.2	UMI 40	71A 6
49	28	25	3.3	UMI 50	63B 4
49	28	24	1.8	UMI 40	63B 4
44	20	29	2.9	UMI 50	71A 6
44	20	28	1.6	UMI 40	71A 6
34	40	33	2.4	UMI 50	63B 4
34	40	30	1.3	UMI 40	63B 4
28	49	39	1.9	UMI 50	63B 4
28	49	35	1.1	UMI 40	63B 4
24	56	42	1.6	UMI 50	63B 4
24	56	38	0.9	UMI 40	63B 4
19.6	70	49	1.3	UMI 50	63B 4
17.1	80	51	1.1	UMI 50	63B 4
15.5	56	64	2.3	UMI 63	71A 6
15.5	56	62	1.3	UMI 50	71A 6
13.7	100	60	0.9	UMI 50	63B 4
12.4	70	75	1.8	UMI 63	71A 6
12.4	70	72	1.0	UMI 50	71A 6
10.9	80	81	1.5	UMI 63	71A 6
10.9	80	74	0.9	UMI 50	71A 6
8.7	100	93	1.2	UMI 63	71A 6

0.22 kW	$n_1 = 1400 \text{ min}^{-1}$	63C 4
----------------	-------------------------------	-------

272	5	6.6	5.6	UMI 40	63C 4
200	7	9	4.2	UMI 40	63C 4
140	10	12	3.5	UMI 40	63C 4
93	15	17	2.4	UMI 40	63C 4
70	20	22	1.7	UMI 40	63C 4
50	28	29	2.7	UMI 50	63C 4
50	28	28	1.5	UMI 40	63C 4
35	40	40	2.0	UMI 50	63C 4
35	40	36	1.1	UMI 40	63C 4
29	49	46	1.6	UMI 50	63C 4
29	49	42	0.9	UMI 40	63C 4
25	56	50	1.4	UMI 50	63C 4
20	70	59	1.1	UMI 50	63C 4

n_2 min ⁻¹	ir	T2 Nm	FS'		
----------------------------	----	----------	-----	--	--

0.25 kW	$n_1 = 2790 \text{ min}^{-1}$	63B 2
	$n_1 = 1370 \text{ min}^{-1}$	71A 4
	$n_1 = 870 \text{ min}^{-1}$	71B 6

564	5	3.6	7.5	UMI 40	63B 2
399	7	5	5.4	UMI 40	63B 2
282	5	7.2	5.1	UMI 40	71A 4
279	10	7	4.4	UMI 40	63B 2
196	7	10	6.6	UMI 50	71A 4
196	7	10	3.7	UMI 40	71A 4
137	10	14	5.1	UMI 50	71A 4
137	10	14	3.0	UMI 40	71A 4
124	7	16	5.1	UMI 50	71B 6
124	7	16	2.8	UMI 40	71B 6
91	15	21	3.6	UMI 50	71A 4
91	15	20	2.1	UMI 40	71A 4
69	20	26	2.8	UMI 50	71A 4
69	20	25	1.5	UMI 40	71A 4
58	15	33	2.7	UMI 50	71B 6
58	15	31	1.6	UMI 40	71B 6
49	28	34	2.3	UMI 50	71A 4
49	28	33	1.3	UMI 40	71A 4
44	20	41	2.1	UMI 50	71B 6
44	20	38	1.1	UMI 40	71B 6
34	40	47	3.1	UMI 63	71A 4
34	40	46	1.8	UMI 50	71A 4
31	28	52	3.0	UMI 63	71B 6
31	28	51	1.8	UMI 50	71B 6
31	28	49	1.0	UMI 40	71B 6
28	49	55	2.3	UMI 63	71A 4
28	49	54	1.3	UMI 50	71A 4
24	56	61	2.1	UMI 63	71A 4
24	56	59	1.2	UMI 50	71A 4
22	40	70	2.4	UMI 63	71B 6
22	40	69	1.3	UMI 50	71B 6
19.6	70	71	1.7	UMI 63	71A 4
19.6	70	68	0.9	UMI 50	71A 4
17.1	80	77	1.4	UMI 63	71A 4
17.1	80	71	0.8	UMI 50	71A 4
15.5	56	89	1.6	UMI 63	71B 6
15.5	56	86	0.9	UMI 50	71B 6
13.7	100	89	1.1	UMI 63	71A 4
12.4	70	104	1.3	UMI 63	71B 6
10.9	80	112	1.1	UMI 63	71B 6

0.37 kW	$n_1 = 2790 \text{ min}^{-1}$	63C 2
	$n_1 = 2790 \text{ min}^{-1}$	71A 2
	$n_1 = 1380 \text{ min}^{-1}$	71B 4
	$n_1 = 910 \text{ min}^{-1}$	80A 6

572	5	5.3	5.0	UMI 40	71A 2
560	5	5.4	5.0	UMI 40	63C 2
399	7	7	3.6	UMI 40	71A 2
399	7	7	3.6	UMI 40	63C 2
279	10	11	2.9	UMI 40	71A 2
279	10	11	2.9	UMI 40	63C 2
274	5	11	3.4	UMI 40	71B 4
197	7	15	4.5	UMI 50	71B 4
197	7	15	2.5	UMI 40	71B 4
186	15	16	3.7	UMI 50	71A 2
186	15	15	2.1	UMI 40	71A 2
186	15	15	2.1	UMI 40	63C 2



1.7 Performances motoréducteurs

1.7 Prestaciones motorreductores

1.7 Desempenhos motoredutores

n_2 min ⁻¹	ir	T2 Nm	FS'		
----------------------------	----	----------	-----	--	--

0.37 kW	$n_1=2790 \text{ min}^{-1}$	63C 2
	$n_1=2790 \text{ min}^{-1}$	71A 2
	$n_1=1380 \text{ min}^{-1}$	71B 4
	$n_1=1380 \text{ min}^{-1}$	80A 6
	$n_1=910 \text{ min}^{-1}$	80A 6

140	20	20	2.8	UMI 50	71A 2
140	20	19	1.5	UMI 40	71A 2
140	20	19	1.5	UMI 40	63C 2
138	10	21	3.5	UMI 50	71B 4
138	10	21	2.0	UMI 40	71B 4
92	15	31	2.5	UMI 50	71B 4
92	15	30	1.4	UMI 40	71B 4
61	15	46	5.7	UMI 75	80A 6
69	20	39	3.4	UMI 63	71B 4
69	20	39	1.9	UMI 50	71B 4
69	20	37	1.0	UMI 40	71B 4
49	28	51	2.7	UMI 63	71B 4
49	28	50	1.6	UMI 50	71B 4
49	28	48	0.9	UMI 40	71B 4
35	40	69	2.1	UMI 63	71B 4
45	20	60	3.9	UMI 75	80A 6
35	40	68	1.2	UMI 50	71B 4
33	28	76	3.7	UMI 75	80A 6
28	49	80	1.6	UMI 63	71B 4
28	49	79	0.9	UMI 50	71B 4
25	56	89	1.4	UMI 63	71B 4
25	56	86	0.8	UMI 50	71B 4
23	40	104	4.5	UMI 90	80A 6
23	40	104	2.4	UMI 75	80A 6
20	70	104	1.1	UMI 63	71B 4
19	49	122	3.5	UMI 90	80A 6
19	49	120	2.0	UMI 75	80A 6
17	80	113	1.0	UMI 63	71B 4
16	56	137	2.9	UMI 90	80A 6
16	56	135	1.6	UMI 75	80A 6
13	70	160	2.2	UMI 90	80A 6
13	70	155	1.4	UMI 75	80A 6
11	80	174	1.9	UMI 90	80A 6
11	80	171	1.2	UMI 75	80A 6
9	100	202	1.5	UMI 90	80A 6
9	100	198	0.9	UMI 75	80A 6

0.55 kW	$n_1=2800 \text{ min}^{-1}$	71B 2
	$n_1=1380 \text{ min}^{-1}$	71C 4
	$n_1=1380 \text{ min}^{-1}$	80A 4
	$n_1=1380 \text{ min}^{-1}$	80B 6
	$n_1=910 \text{ min}^{-1}$	80B 6

572	5	7.9	3.4	UMI 40	71B 2
572	5	8.0	5.6	UMI 50	71B 2
400	7	11	4.5	UMI 50	71B 2
400	7	11	2.4	UMI 40	71B 2
286	5	15.8	4.1	UMI 50	80A 4
280	5	15.9	2.3	UMI 40	71C 4
280	5	16.1	4.0	UMI 50	71C 4
280	10	16	3.5	UMI 50	71B 2
280	10	16	2.0	UMI 40	71B 2
199	7	22	3.1	UMI 50	80A 4
197	7	22	3.0	UMI 50	71C 4
197	7	22	1.7	UMI 40	71C 4
187	15	23	1.4	UMI 40	71B 2
140	20	29	1.0	UMI 40	71B 2
139	10	32	7.0	UMI 75	80A 4
139	10	31	2.4	UMI 50	80A 4
138	10	31	2.3	UMI 50	71C 4

n_2 min ⁻¹	ir	T2 Nm	FS'		
----------------------------	----	----------	-----	--	--

0.55 kW	$n_1=2800 \text{ min}^{-1}$	71B 2
	$n_1=1380 \text{ min}^{-1}$	71C 4
	$n_1=1380 \text{ min}^{-1}$	80A 4
	$n_1=1380 \text{ min}^{-1}$	80B 6
	$n_1=910 \text{ min}^{-1}$	80B 6

138	10	31	1.4	UMI 40	71C 4
130	7	34	7.0	UMI 75	80B 6
130	7	34	2.4	UMI 50	80B 6
100	28	39	2.7	UMI 63	71B 2
100	28	39	1.6	UMI 50	71B 2
93	15	46	5.0	UMI 75	80A 4
93	15	45	2.9	UMI 63	80A 4
93	15	45	1.7	UMI 50	80A 4
92	15	46	1.7	UMI 50	71C 4
92	15	44	1.0	UMI 40	71C 4
70	20	60	3.7	UMI 75	80A 4
70	20	58	2.3	UMI 63	80A 4
70	20	57	1.3	UMI 50	80A 4
69	20	58	1.3	UMI 50	71C 4
61	15	69	6.3	UMI 90	80B 6
61	15	68.4	3.8	UMI 75	80B 6
50	28	78	5.3	UMI 90	80A 4
50	28	76	3.3	UMI 75	80A 4
50	28	75	1.8	UMI 63	80A 4
50	28	74	1.1	UMI 50	80A 4
49	28	76	1.8	UMI 63	71C 4
49	28	75	1.1	UMI 50	71C 4
46	20	90	4.9	UMI 90	80B 6
46	20	88	2.6	UMI 75	80B 6
46	20	87	1.8	UMI 63	80B 6
46	20	85	1.0	UMI 50	80B 6
35	40	107	3.8	UMI 90	80A 4
35	40	102	2.2	UMI 75	80A 4
35	40	101	1.4	UMI 63	80A 4
35	40	102	1.4	UMI 63	71C 4
35	40	100	0.8	UMI 50	71C 4
28	49	124	3.0	UMI 90	80A 4
28	49	120	1.8	UMI 75	80A 4
28	49	119	1.1	UMI 63	80A 4
28	49	119	1.0	UMI 63	71C 4
25	56	144	2.4	UMI 90	80A 4
25	56	138	1.5	UMI 75	80A 4
25	56	131	1.0	UMI 63	80A 4
25	56	132	1.0	UMI 63	71C 4
20	70	167	1.9	UMI 90	80A 4
20	70	161	1.2	UMI 75	80A 4
19	49	181	2.3	UMI 90	80B 6
19	49	178	1.4	UMI 75	80B 6
17	80	181	1.6	UMI 90	80A 4
17	80	178	1.0	UMI 75	80A 4
16	56	204	1.9	UMI 90	80B 6
16	56	200	1.0	UMI 75	80B 6
14	100	208	1.3	UMI 90	80A 4
14	100	208	0.8	UMI 75	80A 4
13	70	238	1.5	UMI 90	80B 6
13	70	230	0.9	UMI 75	80B 6
11	80	259	1.3	UMI 90	80B 6
11	80	254	0.8	UMI 75	80B 6
9	100	300	1.0	UMI 90	80B 6

n_2 min ⁻¹	ir	T2 Nm	FS'		
----------------------------	----	----------	-----	--	--

0.75 kW	$n_1=2820 \text{ min}^{-1}$	71C 2
	$n_1=2820 \text{ min}^{-1}$	80A 2
	$n_1=1390 \text{ min}^{-1}$	80B 4
	$n_1=910 \text{ min}^{-1}$	80C 6
	$n_1=910 \text{ min}^{-1}$	80C 6
	$n_1=920 \text{ min}^{-1}$	90S 6

572	5	10.9	4.1	UMI 50	80A 2
562	5	11	2.5	UMI 40	71C 2
562	5	11.1	4.0	UMI 50	71C 2
403	7	15	3.3	UMI 50	80A 2
400	7	15	3.3	UMI 50	71C 2
286	5	21.5	3.0	UMI 50	80B 4
282	10	21	2.6	UMI 50	80A 2
280	10	21	2.6	UMI 50	71C 2
199	7	31	6.7	UMI 75	80B 4
199	7	30	3.8	UMI 63	80B 4
199	7	30	2.2	UMI 50	80B 4
139	10	43	5.1	UMI 75	80B 4
139	10	43	2.9	UMI 63	80B 4
139	10	42	1.7	UMI 50	80B 4
131	7	46	5.1	UMI 75	90S 6
131	7	46	3.0	UMI 63	90S 6
101	28	55	3.4	UMI 75	80A 2
101	28	53	2.0	UMI 63	80A 2
101	28	53	1.2	UMI 50	80A 2
100	28	54	2.0	UMI 63	71C 2
100	28	53	1.2	UMI 50	71C 2
93	15	63	3.7	UMI 75	80B 4
93	15	62	2.1	UMI 63	80B 4
93	15	62	1.2	UMI 50	80B 4
70	20	82	4.6	UMI 90	80B 4
70	20	81	2.7	UMI 75	80B 4
70	20	79	1.7	UMI 63	80B 4
70	20	78	0.9	UMI 50	80B 4
50	28	107	3.9	UMI 90	80B 4
50	28	103	2.4	UMI 75	80B 4
50	28	102	1.3	UMI 63	80B 4
35	40	146	2.8	UMI 90	80B 4
35	40	139	1.6	UMI 75	80B 4
35	40	138	1.0	UMI 63	80B 4
28	49	169	2.2	UMI 90	80B 4
28	49	169	1.3	UMI 75	80B 4
25	56	196	1.8	UMI 90	80B 4
25	56	188	1.1	UMI 75	80B 4
23	40	211	2.2	UMI 90	80C 6
23	40	211	1.2	UMI 75	80C 6
20	70	227	1.4	UMI 90	80B 4
20	70	220	0.9	UMI 75	80B 4
19	49	247	1.7	UMI 90	80C 6
19	49	243	1.0	UMI 75	80C 6
17	80	247	1.2	UMI 90	80B 4
17	80	243	0.8	UMI 75	80B 4
16	56	279	1.9	UMI 110	90S 6
16	56	278	1.4	UMI 90	80C 6
16	56	273	0.8	UMI 75	80C 6
14	100	283	1.0	UMI 90	80B 4
13	70	327	1.7	UMI 110	90S 6
13	70	325	1.1	UMI 90	80C 6
11	80	361	1.5	UMI 110	90S 6
11	80	353	1.0	UMI 90	80C 6
9	100	409	0.7	UMI 90	80C 6

C





1.7 Performances motoréducteurs

n_2 min ⁻¹	ir	T2 Nm	FS'		
----------------------------	----	----------	-----	--	--

0.88 kW		$n_1 = 1350 \text{ min}^{-1}$	80C 4
----------------	--	-------------------------------	-------

282	5	25.6	2.5	UMI 50	80C 4
282	5	25.6	4.3	UMI 63	80C 4
193	7	37	5.5	UMI 75	80C 4
193	7	37	3.1	UMI 63	80C 4
193	7	37	1.9	UMI 50	80C 4
135	10	52	4.2	UMI 75	80C 4
135	10	52	2.4	UMI 63	80C 4
135	10	51	1.4	UMI 50	80C 4
90	15	75	3.0	UMI 75	80C 4
90	15	75	1.8	UMI 63	80C 4
90	15	75	1.0	UMI 50	80C 4
68	20	100	3.8	UMI 90	80C 4
68	20	98	2.2	UMI 75	80C 4
68	20	96	1.4	UMI 63	80C 4
48	28	129	3.2	UMI 90	80C 4
48	28	125	2.0	UMI 75	80C 4
48	28	124	1.1	UMI 63	80C 4
34	40	177	2.3	UMI 90	80C 4
34	40	168	1.3	UMI 75	80C 4
34	40	167	0.9	UMI 63	80C 4
28	49	204	1.1	UMI 75	80C 4
28	49	204	1.8	UMI 90	80C 4
24	56	227	0.9	UMI 75	80C 4
24	56	237	1.5	UMI 90	80C 4
19	70	266	0.7	UMI 75	80C 4
19	70	275	1.1	UMI 90	80C 4
17	80	299	1.0	UMI 90	80C 4
14	100	342	0.8	UMI 90	80C 4

1.1 kW		$n_1 = 2830 \text{ min}^{-1}$	80B 2
		$n_1 = 1390 \text{ min}^{-1}$	80D 4
		$n_1 = 1400 \text{ min}^{-1}$	90S 4
		$n_1 = 920 \text{ min}^{-1}$	90L 6

570	5	16.2	4.9	UMI 63	80B 2
570	5	16	2.8	UMI 50	80B 2
404	7	22	6.4	UMI 75	80B 2
404	7	22	3.8	UMI 63	80B 2
404	7	22	2.3	UMI 50	80B 2
286	5	31.6	3.5	UMI 63	90 S4
283	10	32	5.0	UMI 75	80B 2
283	10	31	3.0	UMI 63	80B 2
283	10	31	1.8	UMI 50	80B 2
280	5	32.3	3.4	UMI 63	80D 4
280	5	32.3	2.0	UMI 50	80D 4
200	7	45	4.6	UMI 75	90S 4
200	7	44	2.6	UMI 63	90S 4
199	7	45	4.6	UMI 75	80D 4
199	7	44	2.6	UMI 63	80D 4
189	15	46	3.7	UMI 75	80B 2
189	15	46	2.1	UMI 63	80B 2
189	15	46	1.3	UMI 50	80B 2
142	20	60	2.6	UMI 75	80B 2

N.B.
Toutes les puissances indiquées se réfèrent à la puissance mécanique des réducteurs.
Pour les réducteurs marqués d'un (*), il s'avère nécessaire de vérifier la puissance limite thermique selon les indications reportées dans le par. 1.7-A

1.7 Prestaciones motorreductores

n_2 min ⁻¹	ir	T2 Nm	FS'		
----------------------------	----	----------	-----	--	--

1.1 kW		$n_1 = 2830 \text{ min}^{-1}$	80B 2
		$n_1 = 1390 \text{ min}^{-1}$	80D 4
		$n_1 = 1400 \text{ min}^{-1}$	90S 4
		$n_1 = 920 \text{ min}^{-1}$	90L 6

142	20	59	1.0	UMI 50*	80B 2
140	10	63	3.5	UMI 75	80D 4
140	10	62	2.0	UMI 63	90S 4
139	10	64	5.4	UMI 90	80D 4
139	10	63	3.5	UMI 75	80D 4
139	10	63	2.0	UMI 63	80D 4
139	10	62	1.2	UMI 50	80D 4
131	7	68	5.6	UMI 90	90L 6
131	7	67	3.5	UMI 75	90L 6
131	7	67	2.0	UMI 63	90L 6
93	15	93	4.0	UMI 90	80D 4
93	15	91	2.5	UMI 75	80D 4
93	15	90	1.5	UMI 63	90S 4
93	15	91	1.4	UMI 63	80D 4
93	15	91	0.8	UMI 50	80D 4
70	20	121	3.2	UMI 90	80D 4
70	20	118	1.9	UMI 75	80D 4
70	20	116	1.2	UMI 63	90S 4
70	20	116	1.2	UMI 63	80D 4
61	15	137	3.2	UMI 90	90L 6
61	15	135	1.9	UMI 75	90L 6
61	15	134	1.1	UMI 63	90L 6
50	28	157	2.6	UMI 90	80D 4
50	28	150	1.6	UMI 75	80D 4
50	28	149	0.9	UMI 63	90S 4
50	28	150	0.9	UMI 63	80D 4
46	20	178	2.5	UMI 90	90L 6
46	20	172	1.3	UMI 75	90L 6
46	20	171	0.9	UMI 63	90L 6
35	40	216	3.0	UMI 110	90S 4
35	40	213	1.9	UMI 90	90S 4
29	49	254	2.3	UMI 110	90S 4
29	49	246	1.1	UMI 90	90S 4
29	49	234	1.0	UMI 75	90S 4
25	56	290	1.6	UMI 110	90S 4
25	56	286	1.2	UMI 90	90S 4
25	56	288	1.2	UMI 90	80D 4
23	40	306	0.8	UMI 75	90L 6
23	40	306	1.5	UMI 90	90L 6
20	70	336	1.4	UMI 110	90S 4
20	70	331	0.9	UMI 90	90S 4
20	70	333	0.9	UMI 90	80D 4
19	49	358	1.2	UMI 90	90L 6
18	80	360	0.8	UMI 90	90S 4
17	80	372	1.3	UMI 110	90S 4

Nota:
Todas las potencias indicadas se refieren a la potencia mecánica de los reductores.
Para los reductores marcados con (*) se recomienda efectuar el control de la potencia límite térmico según las indicaciones del párr. 1.7-A

1.7 Desempenhos motoredutores

n_2 min ⁻¹	ir	T2 Nm	FS'		
----------------------------	----	----------	-----	--	--

1.5 kW		$n_1 = 2830 \text{ min}^{-1}$	80C 2
		$n_1 = 2830 \text{ min}^{-1}$	90S 2
		$n_1 = 1400 \text{ min}^{-1}$	90L 4
		$n_1 = 925 \text{ min}^{-1}$	90LB 6
		$n_1 = 940 \text{ min}^{-1}$	100A 6

576	5	21.9	3.6	UMI 63	90S 2
574	5	22	3.6	UMI 63	80C 2
574	5	21.7	2.0	UMI 50	80C 2
404	7	30	7,5	UMI 90	90S 2
404	7	31	4.7	UMI 75	90S 2
404	7	31	4.7	UMI 75	80C 2
404	7	30	2.8	UMI 63	90S 2
404	7	30	2.8	UMI 63	80C 2
286	5	43.1	2.5	UMI 63	90L 4
283	10	43	5,9	UMI 90	90S 2
283	10	43	3,7	UMI 75	90S 2
283	10	43	3,7	UMI 75	80C 2
283	10	43	2,2	UMI 63	90S 2
283	10	43	2,2	UMI 63	80C 2
200	7	62	5,2	UMI 90	90L 4
200	7	61	3,4	UMI 75	90L 4
200	7	60	1,9	UMI 63	90L 4
189	15	63	4,4	UMI 90	80C 2
189	15	62	2,7	UMI 75	90S 2
189	15	62	2,7	UMI 75	80C 2
189	15	62	1,6	UMI 63	90S 2
189	15	62	1,6	UMI 63	80C 2
140	10	87	4,0	UMI 90	90L 4
140	10	86	2,6	UMI 75	90L 4
140	10	85	1,5	UMI 63	90L 4
93	15	126	2,9	UMI 90	90L 4
93	15	124	1,9	UMI 75	90L 4
93	15	123	1,1	UMI 63	90L 4
70	20	164	2,3	UMI 90	90L 4
70	20	160	1,4	UMI 75	90L 4
70	20	158	0,9	UMI 63	90L 4
62	15	183	3,5	UMI 110	90LB 6
62	15	186	2,3	UMI 90	90LB 6
62	15	184	1,4	UMI 75	90LB 6
58	49	176	1,6	UMI 90	80C 2
58	49	176	1,6	UMI 90	90S 2
58	49	176	0,9	UMI 75*	80C 2
58	49	176	0,9	UMI 75*	90S 2
51	56	201	1,4	UMI 90	80C 2
51	56	201	1,4	UMI 90	90S 2
50	28	212	2,0	UMI 90	90L 4
50	28	212	1,2	UMI 75	90L 4
46	20	241	3,0	UMI 110	90LB 6
46	20	242	1,8	UMI 90	90LB 6
46	20	238	1,0	UMI 75	90LB 6
41	70	237	1,0	UMI 90	80C 2
41	70	237	1,0	UMI 90	90S 2
35	40	295	2,2	UMI 110	90L 4
35	40	291	1,4	UMI 90	90L 4
35	40	287	0,8	UMI 75*	90L 4
29	49	346	1,7	UMI 110	90L 4
29	49	336	1,1	UMI 90	90L 4
25	56	395	1,2	UMI 110	90L 4

OBS.
Todas as potências indicadas referem-se à potência mecânica dos redutores.
Para reductores marcados com (*) é oportuno efetuar o controle da potência do limite térmico segundo as indicações do par. 1.7-A



1.7 Performances motoréducteurs

n_2 min ⁻¹	ir	T2 Nm	FS'		
----------------------------	----	----------	-----	--	--

1.5 kW	$n_1= 2830 \text{ min}^{-1}$	80C 2
	$n_1= 2830 \text{ min}^{-1}$	90S 2
	$n_1= 1400 \text{ min}^{-1}$	90L 4
	$n_1= 925 \text{ min}^{-1}$	90LB 6
	$n_1= 940 \text{ min}^{-1}$	100A 6

25	56	390	0,9	UMI 90	90L 4
24	40	408	1,1	UMI 90	100A 6
23	40	415	1,1	UMI 90	90LB 6
20	70	458	1,1	UMI 110	90L 4
19	49	478	0,9	UMI 90	100A 6
19	49	486	0,9	UMI 90	90LB 6
18	80	508	1,0	UMI 110	90L 4
17	56	546	1,0	UMI 110	100A 6
17	56	555	1,0	UMI 110	90LB 6
13	70	640	0,9	UMI 110	100A 6
13	70	650	0,8	UMI 110	90LB 6

1.8 kW	$n_1= 2770 \text{ min}^{-1}$	80D 2
	$n_1= 1400 \text{ min}^{-1}$	90LB 4
	$n_1= 940 \text{ min}^{-1}$	100B 6

560	5	27	2,9	UMI 63	80D 2
560	5	26,7	1,7	UMI 50*	80D 2
396	7	37	6,2	UMI 90	80D 2
396	7	37	3,8	UMI 75	80D 2
396	7	37	2,2	UMI 63	80D 2
396	7	37	1,4	UMI 50*	80D 2
286	5	51,7	2,1	UMI 63	90LB 4
277	10	53	4,8	UMI 90	80D 2
277	10	52	3,0	UMI 75	80D 2
277	10	52	1,8	UMI 63	80D 2
277	10	52	1,1	UMI 50*	80D 2
200	7	74	4,3	UMI 90	90LB 4
200	7	73	2,8	UMI 75	90LB 4
200	7	72	1,6	UMI 63	90LB 4
185	15	77	3,6	UMI 90	80D 2
185	15	76	2,2	UMI 75	80D 2
185	15	76	1,3	UMI 63*	80D 2
140	10	104	3,3	UMI 90	90LB 4
140	10	103	2,1	UMI 75	90LB 4
140	10	102	1,2	UMI 63	90LB 4
93	15	151	2,5	UMI 90	90LB 4
93	15	148	1,5	UMI 75	90LB 4
93	15	147	0,9	UMI 63*	90LB 4
70	20	196	1,9	UMI 90	90LB 4
70	20	194	1,1	UMI 75	90LB 4
63	15	219	2,9	UMI 110	100B 6
63	15	219	2	UMI 90	100B 6
57	49	216	1,3	UMI 90	80D 2
57	49	216	0,8	UMI 75*	80D 2
50	28	254	1,6	UMI 90	90LB 4
50	28	254	1,0	UMI 75*	90LB 4
49	56	247	1,1	UMI 90*	80D 2
47	20	289	2,5	UMI 110	100B 6
47	20	289	1,6	UMI 90	100B 6
40	70	291	0,8	UMI 90*	80D 2
35	40	354	1,8	UMI 110	90LB 4
35	40	349	1,2	UMI 90	90LB 4
29	49	415	1,4	UMI 110	90LB 4
29	49	403	0,9	UMI 90*	90LB 4
25	56	474	1,0	UMI 110	90LB 4
20	70	550	0,9	UMI 110	90LB 4
18	80	609	0,8	UMI 110	90LB 4

1.7 Prestaciones motorreductores

n_2 min ⁻¹	ir	T2 Nm	FS'		
----------------------------	----	----------	-----	--	--

2.2 kW	$n_1= 2840 \text{ min}^{-1}$	90L 2
	$n_1= 1410 \text{ min}^{-1}$	100A 4
	$n_1= 950 \text{ min}^{-1}$	112A 6

570	5	32,4	3,4	UMI 63	90L 2
406	7	45	5,2	UMI 90	90L 2
406	7	45	3,2	UMI 75	90L 2
406	7	45	1,9	UMI 63*	90L 2
284	10	63	4,1	UMI 90	90L 2
284	10	63	2,5	UMI 75	90L 2
284	10	62	1,5	UMI 63*	90L 2
189	15	92	3,0	UMI 90	90L 2
189	15	91	1,8	UMI 75	90L 2
189	15	91	1,1	UMI 63*	90L 2
141	10	127	2,7	UMI 90	100A 4
141	10	125	1,8	UMI 75	100A4
101	28	159	1,2	UMI 75*	90L2
396	7	37	6,2	UMI 90	80D 2
396	7	37	3,8	UMI 75	80D 2
277	10	53	4,8	UMI 90	80D 2
277	10	53	3,0	UMI 75	80D 2
200	7	74	4,3	UMI 90	90LB 4
200	7	73	2,8	UMI 75	90LB 4
141	10	127	2,7	UMI 90	100A 4
101	28	157	2,0	UMI 90	90L 2
101	28	159	1,2	UMI 75*	90L 2
94	15	183	2,9	UMI 110	100A 4
94	15	183	2,0	UMI 90	100A 4
94	15	181	1,3	UMI 75	100A 4
71	20	241	2,6	UMI 90	100A 4
71	20	238	1,6	UMI 90	100A 4
71	20	235	0,9	UMI 75*	100A 4
63	15	268	1,6	UMI 90	100BL 6
63	15	265	1,0	UMI 75*	100BL 6
58	49	261	1,7	UMI 110	90L 2
50	28	313	1,8	UMI 110	100A 4
50	28	309	1,3	UMI 90	100A 4
50	28	309	0,8	UMI 75*	100A 4
35	40	429	1,5	UMI 110	100A 4
35	40	423	1,0	UMI 90	100A 4
35	40	417	0,6	UMI 75	100A 4
29	49	504	1,2	UMI 110	100A 4
29	49	489	0,8	UMI 90	100A 4
25	56	576	0,8	UMI 110	100A 4

1.7 Desempenhos motoredutores

n_2 min ⁻¹	ir	T2 Nm	FS'		
----------------------------	----	----------	-----	--	--

3 kW	$n_1= 2840 \text{ min}^{-1}$	90LB 2
	$n_1= 2860 \text{ min}^{-1}$	100A 2
	$n_1= 1420 \text{ min}^{-1}$	100B 4
	$n_1= 940 \text{ min}^{-1}$	112B 6
	$n_1= 950 \text{ min}^{-1}$	132S 6

576	5	43,8	1,8	UMI 63*	90LB 2
409	7	60	3,8	UMI 90	100A 2
406	7	61	2,3	UMI 75*	90LB 2
406	7	61	1,4	UMI 63*	90LB 2
284	10	86	3,0	UMI 90	90LB 2
284	10	86	1,8	UMI 75*	90LB 2
284	10	85	1,1	UMI 63*	90LB 2
203	7	121	2,6	UMI 90	100B 4
203	7	120	1,7	UMI 75*	100B 4
191	15	125	3,2	UMI 110	100A 2
189	15	126	2,2	UMI 90	90LB 2
189	15	124	1,3	UMI 75*	90LB 2
189	15	124	0,8	UMI 63*	90LB 2
142	10	171	3,1	UMI 110	100B 4
142	10	171	2,0	UMI 90	100B 4
142	10	169	1,3	UMI 75*	100B 4
134	7	181	2,1	UMI 90	112B 6
134	7	179	1,3	UMI 75*	112B 6
102	28	213	1,5	UMI 90*	100A 2
102	28	216	0,9	UMI 75*	100A 2
101	28	215	1,5	UMI 90*	90LB 2
101	28	217	0,9	UMI 75*	90LB 2
95	15	248	2,2	UMI 110	100B 4
95	15	248	1,5	UMI 90	100B 4
95	15	245	0,9	UMI 75*	100B 4
94	10	256	1,6	UMI 90	112B 6
94	10	253	1,0	UMI 75*	112B 6
72	40	293	1,1	UMI 90*	100A 2
71	20	327	1,9	UMI 110	100B 4
71	40	295	1,1	UMI 90*	90LB 2
71	20	323	1,2	UMI 90	100B 4
63	15	632	1,7	UMI 110	132S 6
63	15	366	1,2	UMI 90*	112B 6
58	49	349	0,8	UMI 90*	100A 2
58	49	351	0,8	UMI 90*	90LB 2
51	28	424	1,3	UMI 110	100B 4
47	20	482	1,5	UMI 110	112B 6
36	40	581	1,1	UMI 110	100B 4
29	49	682	0,9	UMI 110	100B 4



1.7 Performances motoreducteurs

n_2 min ⁻¹	ir	T2 Nm	FS'		
----------------------------	----	----------	-----	--	--

4 kW	$n_1=2860 \text{ min}^{-1}$	100B 2
	$n_1=2860 \text{ min}^{-1}$	112A 2
	$n_1=1410 \text{ min}^{-1}$	100BL 4
	$n_1=1425 \text{ min}^{-1}$	112A 4
	$n_1=950 \text{ min}^{-1}$	132M 6

409	7	80	4.2	UMI 110	112A 2
409	7	80	4.2	UMI 110	100A 2
409	7	80	2,9	UMI 90	100B 2
409	7	80	2,9	UMI 90	112A 2
409	7	80	1,8	UMI 75*	100B 2
409	7	80	1,8	UMI 75*	112A 2
286	10	114	3.4	UMI 110	112A 2
286	10	114	3.4	UMI 110	100B 2
286	10	114	2,2	UMI 90*	100B 2
286	10	114	2,2	UMI 90*	112A 2
286	10	114	1,4	UMI 75*	100B 2
286	10	114	1,4	UMI 75*	112A 2
204	7	161	3.0	UMI 110	112A 4
204	7	161	2,0	UMI 90	112A 4
204	7	160	1,3	UMI 75*	112A 4
201	7	163	2,0	UMI 90	100BL 4
201	7	161	1,3	UMI 75*	100BL 4
191	15	166	2.4	UMI 110	112A 2
191	15	166	2.4	UMI 110	100B 2
191	15	166	1,7	UMI 90*	100B 2
191	15	166	1,7	UMI 90*	112A 2
191	15	164	1,0	UMI 75*	100B 2
191	15	164	1,0	UMI 75*	112A 2
143	10	228	2.4	UMI 110	112A 4
143	20	219	1,3	UMI 90*	100B 2
143	20	219	1,3	UMI 90*	112A 2
143	10	228	1,5	UMI 90*	112A 4
143	10	225	1,0	UMI 75*	112A 4
141	10	230	1,5	UMI 90*	100BL 4
141	10	228	1,0	UMI 75*	100BL 4
136	7	239	2.4	UMI 110	132M 6
102	28	284	1,1	UMI 90*	100B 2
102	28	284	1,1	UMI 90*	112A 2
95	15	330	1.6	UMI 110	112A 4
95	15	330	1,1	UMI 90*	112A 4
94	15	333	1,1	UMI 90*	100BL 4
72	40	390	0,8	UMI 90*	100B 2
72	40	390	0,8	UMI 90*	112A 2
71	20	434	1.4	UMI 110	112A 4
71	20	429	0,9	UMI 90*	112A 4
71	20	433	0,9	UMI 90*	100BL 4
63	15	483	1.3	UMI 110	132M 6
51	28	563	1.0	UMI 110*	112A 4
36	40	772	0.8	UMI 110*	112A 4

1.7 Prestaciones motorreductores

n_2 min ⁻¹	ir	T2 Nm	FS'		
----------------------------	----	----------	-----	--	--

5.5 kW	$n_1=2880 \text{ min}^{-1}$	112B 2
	$n_1=2870 \text{ min}^{-1}$	132S 2
	$n_1=1440 \text{ min}^{-1}$	132S 4
	$n_1=1400 \text{ min}^{-1}$	112BL 4
	$n_1=950 \text{ min}^{-1}$	132ML 6

411	7	110	3.1	UMI 110	112B 2
410	7	110	3.1	UMI 110	132S 2
411	7	110	2,1	UMI 90*	112B 2
411	7	110	1,3	UMI 75*	112B 2
288	10	156	2.5	UMI 110	112B 2
287	10	156	2.5	UMI 110	132S 2
288	10	155	1,6	UMI 90*	112B 2
288	10	155	1,0	UMI 75*	112B 2
200	7	226	1,4	UMI 90*	112BL 4
200	7	223	0,9	UMI 75*	112BL 4
192	15	227	1.7	UMI 110*	112B 2
192	15	227	1,2	UMI 90*	112B 2
191	15	228	1.7	UMI 110*	132S 2
144	10	310	1.7	UMI 110	132S 4
144	20	299	1,0	UMI 90*	112B 2
140	10	319	1,1	UMI 90*	112BL 4
136	7	329	1.8	UMI 110	132ML 6
103	28	388	0,8	UMI 90*	112B 2
96	15	449	1.2	UMI 110*	132S 4
93	15	461	1.15	UMI 110*	112BL 4
93	15	461	0,8	UMI 90*	112BL 4
63	15	663	1.0	UMI 110*	132ML 6

7.5 kW	$n_1=2890 \text{ min}^{-1}$	132SL 2
	$n_1=2860 \text{ min}^{-1}$	112BL 2
	$n_1=1440 \text{ min}^{-1}$	132M 4

413	7	149	2.3	UMI 110*	132SL 2
409	7	151	2.3	UMI 110*	112BL 2
409	7	151	1,5	UMI 90*	112BL 2
409	7	151	0,9	UMI 75*	112BL 2
289	10	211	1.9	UMI 110*	132SL 2
286	10	213	1.8	UMI 110*	112BL 2
286	10	213	1,2	UMI 90*	112BL 2
206	7	299	1.6	UMI 110*	132M 4
193	15	309	1.3	UMI 110*	132SL 2
191	15	312	1.3	UMI 110*	112BL 2
191	15	312	0,9	UMI 90*	112BL 2
96	15	612	0.9	UMI 110*	132M 4

9.2 kW	$n_1=1450 \text{ min}^{-1}$	132ML 4
		4

207	7	365	1.3	UMI 110*	132ML 4
145	10	515	1.0	UMI 110*	132ML 4

1.7 Desempenhos motoredutores

n_2 min ⁻¹	ir	T2 Nm	FS'		
----------------------------	----	----------	-----	--	--

11 kW	$n_1=2940 \text{ min}^{-1}$	132M 2
	$n_1=1455 \text{ min}^{-1}$	160M 4
	$n_1=965 \text{ min}^{-1}$	160L 6

420	7	215	1.6	UMI 110*	132M 2
294	10	304	1.3	UMI 110*	132M 2

N.B.
Toutes les puissances indiquées se réfèrent à la puissance mécanique des réducteurs.
Pour les réducteurs marqués d'un (*), il s'avère nécessaire de vérifier la puissance limite thermique selon les indications reportées dans le par. 1.7-A

Nota:
Todas las potencias indicadas se refieren a la potencia mecánica de los reductores.
Para los reductores marcados con (*) se recomienda efectuar el control de la potencia límite térmico según las indicaciones del párr. 1.7-A

OBS.
Todas as potências indicadas referem-se à potência mecânica dos redutores.
Para redutores marcados com (*) é oportuno efetuar o controle da potência do limite térmico segundo as indicações do par. 1.7-A



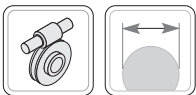

1.8 Dimensions

1.8 Dimensiones

1.8 Dimensões

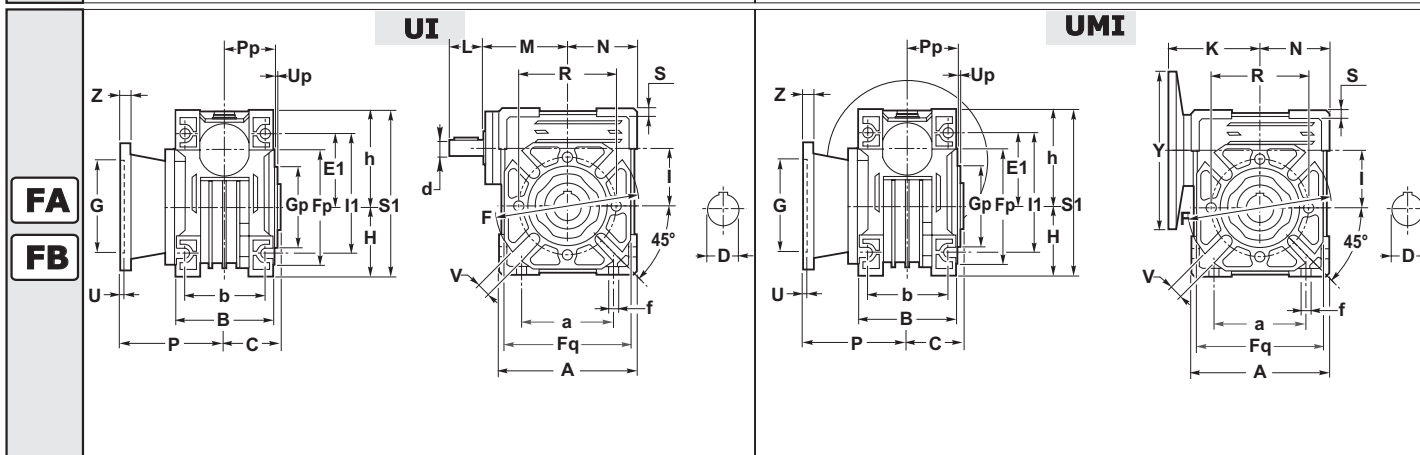
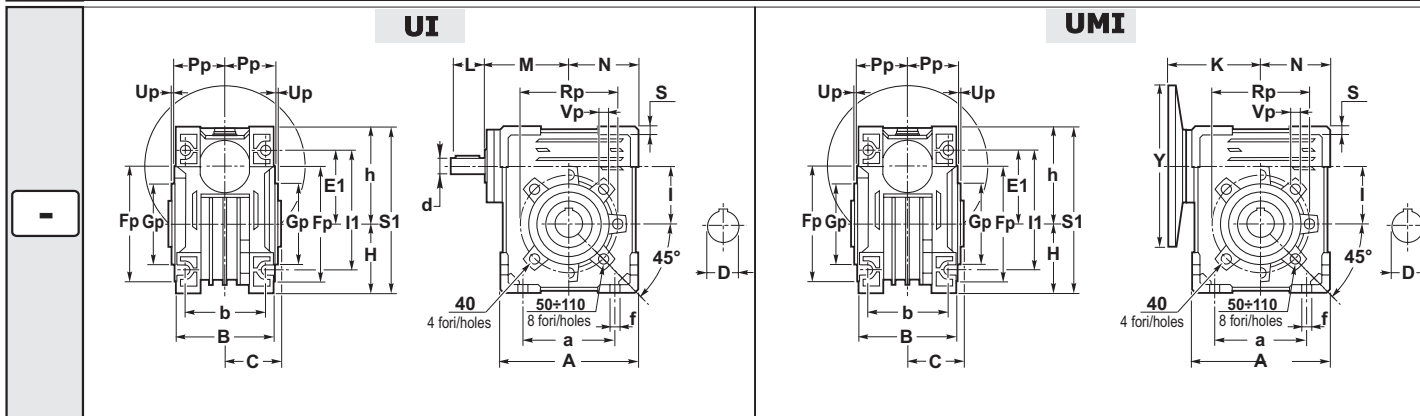
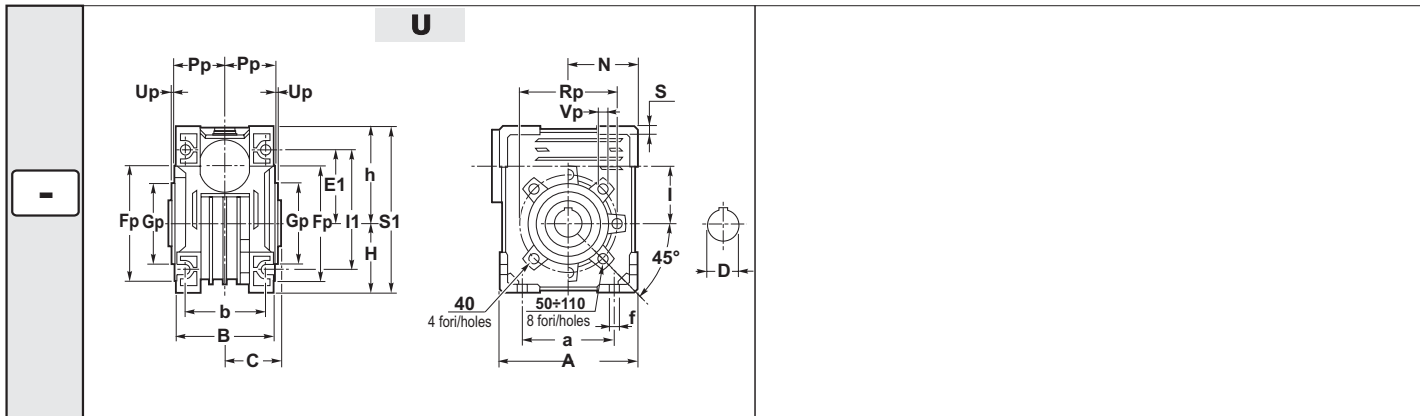



1.8 Dimensions

1.8 Dimensiones

1.8 Dimensões

	A	a	B	b	C	D _{H7}	d _{i6}	E1	f	h	H	I	I1	L	M	m	N	S	S1
40	100	70	71	60	39	18	11	55	6.5	71.5	50	40	90	22	64	M5	50	6	121.5
50	120	80	85	70	46	25	14	64	8.5	84	60	50	104	30	74	M6	60	7	144
63	144	100	103	85	56	25	18	80	8.5	102	72	63	130	45	96	M6	72	8	174
75	172	120	112	90	60	28 (30)	24	93	11.5	119	86	75	153	50	105	M8	86	10	205
90	206	140	130	100	70	35	24	102	13	135	103	90	172	50	125	M8	103	11	238
110	255	170	144	115	77.5	42	28	125	14	167.5	127.5	110	207 ₊₃	60	142	M8	127.5	14.5	295

	Fp	Gp (e8)	Pp	Rp	Up	Vp
40	87	60	36.5	75	2.5	M6
50	100	70	43.5	85	2.5	M8
63	110	80	53	95	3	M8
75	140	95	57	115	3	M8
90	160	110	67	130	3	M10
110	200	130	74	165	3.5	M10

		F	Fq	G (F8)	P	R	U	V	Z
40	FA	110	95	60	67	75	4	9	7
	FB		95		97				
50	FA	125	110	70	90	85	5	11	9
	FB		110		120				
63	FA	180	142	115	82	150	6	11	10
	FB		142		112				
75	FA	200	170	130	111	165	6	14	13
	FB	160	160	110	90	130	5	11	12
90	FA	210	200	152	111	175	6	14	13
	FB	250	210	180	122	215	6	14	16
110	FA	280	260	170	131	230	6	14	16

UMI - Version d'entrée / Versión Entrada / Versão Entrada

UMI		40	50	63	75	90	110
IEC	Y	K	K	K	K	K	K
56 B5	120	70.5	-	-	-	-	-
56 B14	80	-	-	-	-	-	-
63 B5	140	70.5	80.5	-	-	-	-
63B14	90	70.5•	80.5•	-	-	-	-
71 B5	160	70.5	80.5	95	-	-	-
71B14	105	70.5	80.5•	95•	-	-	-
80 B5	200	-	80.5	95	118	128	-
80 B14	120	-	80.5	95	118•	128	-
90 B5	200	-	-	95	118	128	152
90 B14	140	-	-	95	120	128	153
100-112 B5	250	-	-	-	120	130	152
100-112 B14	160	-	-	-	120	130	153
132 B5	300	-	-	-	-	-	152.5

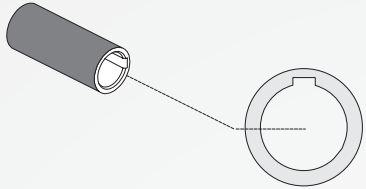

C21

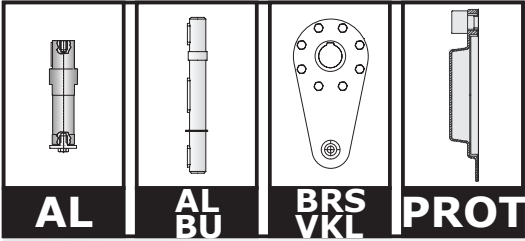

C22

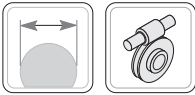

1.8.1 - ARBRES CÔTÉ SORTIE

1.8.1 - EJES LENTOS

1.8.1 - EIXOS LENTOS

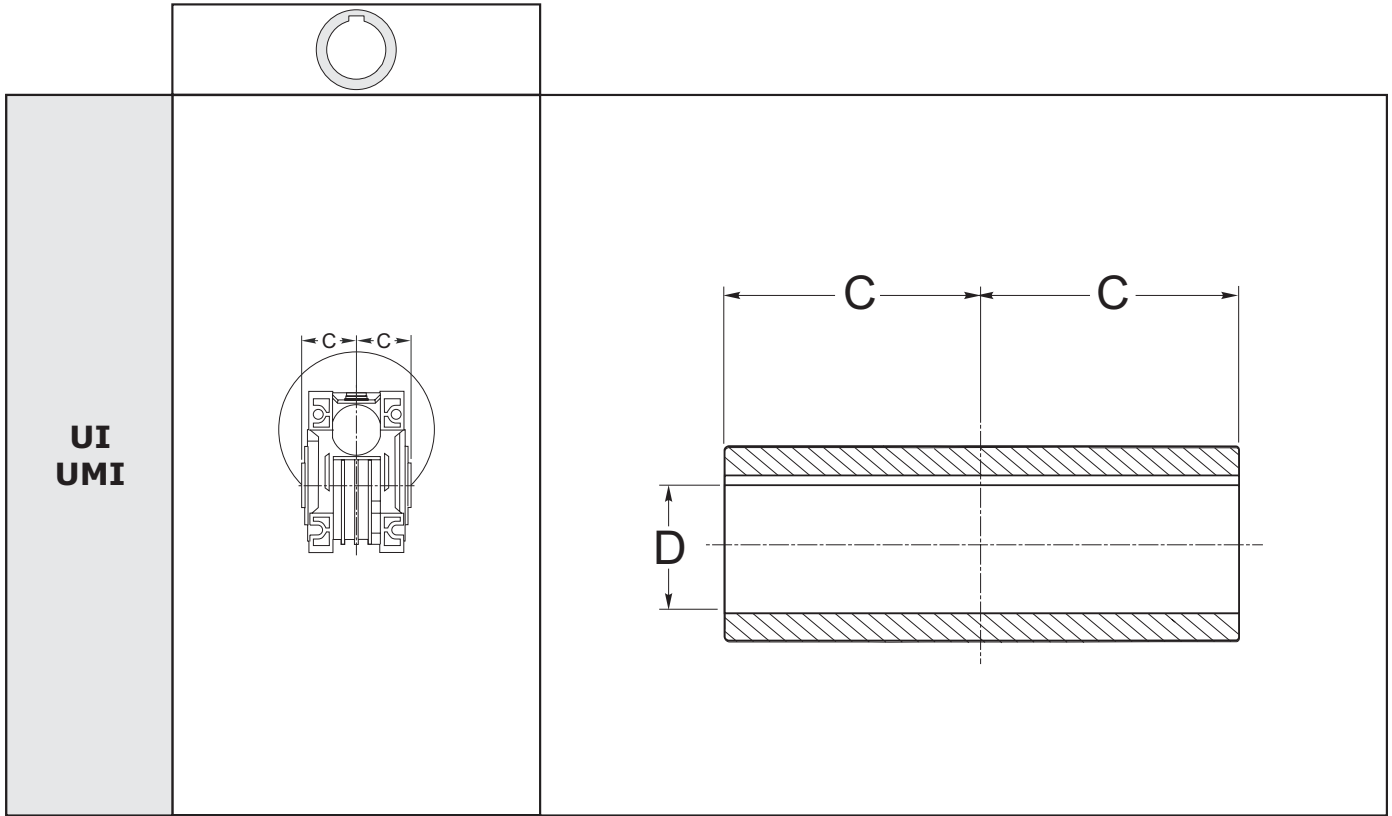

	40	50	63	75		90	110
D	18	25	25	28	(30)	35	42
tolerance D	H7	H7	H7	H7	H7	H7	H7
C	39	46	56	60	H7	70	77,5

Axe de la machine / Perno máquina / Perno máquina

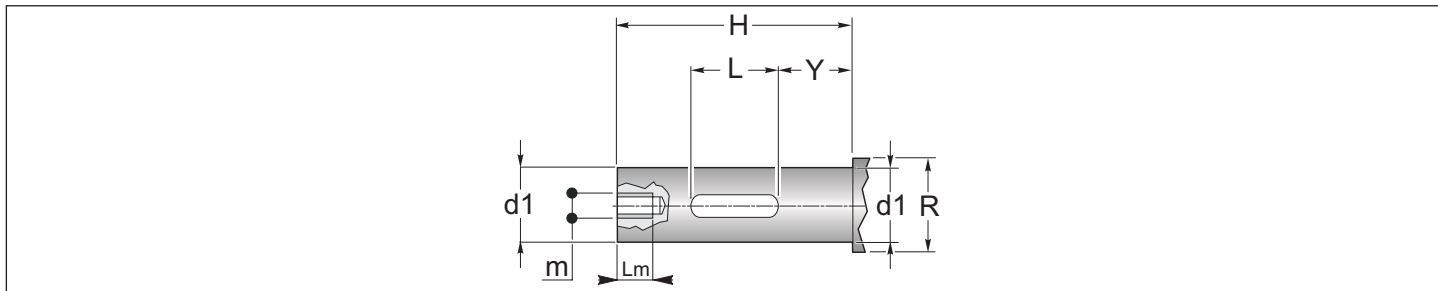

	40	50	63	75		90	110
d1	18	25	25	28	(30)	35	42
tolerance d1	g6	g6	g6	g6	g6	g6	g6
H	76	89	109	117	117	137	153
L	40	50	60	60	60	70	80
m	M8	M8	M8	M8	M8	M10	M10
Lm	16	16	16	16	16	25	25
R	22	28	34	34	36	38	50
Y	21	24	30	30	30	37	37

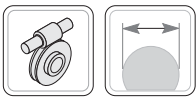

1.9 OPT - ACC. - Accessoires - Options

1.9 OPT - ACC. - Accesorios - Opciones

1.9 OPT - ACC. Acessórios - Opções

AL AL - ARBRE CÔTÉ SORTIE À EXTENSION SIMPLE
AL - EJE LENTO SALIENTE
AL - EIXO LENTO SALIENTE

AL BU AL_BU - ARBRE CÔTÉ SORTIE BILATERAL
AL_BU - EJE LENTO DOBLE SALIENTE
AL_BU - EIXO LENTO BI-SALIENTE

Tous les réducteurs à vis sans fin sont fournis avec un arbre côté sortie creux. Sur demande, on peut fournir des arbres côté sortie comme indiqué dans les dessins dimensionnels.

Todos los reductores con tornillo sin fin se suministran con eje lento hueco. Sobre pedido, se pueden suministrar ejes lentos como se ilustra en los diseños de dimensiones.

Todos os redutores com parafusos sem fim são fornecidos com eixo lento oco. Sob encomenda, podem ser fornecidos eixos lentos como o indicado nos desenhos dimensionais.

Les dimensions des clavettes sont conformes aux normes UNI 6604-69.

Las dimensiones de las chavetas son conformes a las normas UNI 6604-69.

As dimensões das linguetas estão em conformidade com as normas UNI 6604-69.

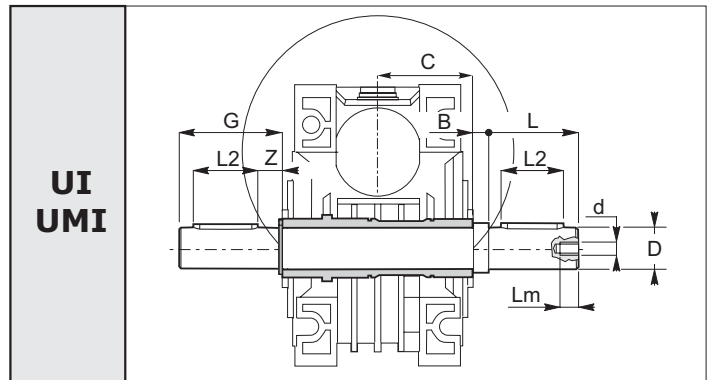
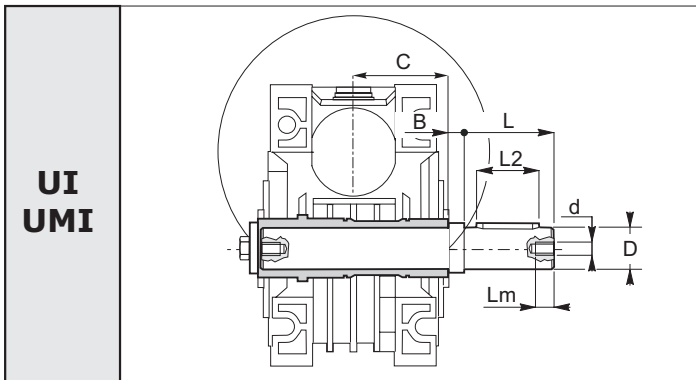
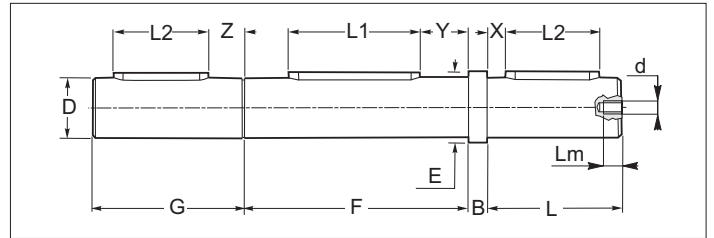
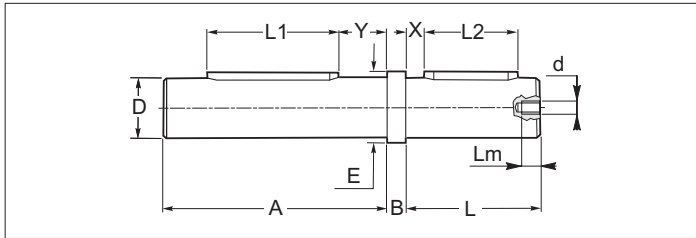

	UI - UMI					
	40	50	63	75	90	110
A	76	89	109	117	137	153
B	10	10	10	10	10	10
C	39	46	56	60	70	77,5
D	18	25	25	28	35	42
tolerance D	g6	g6	g6	g6	g6	g6
d	M8	M8	M8	M8	M10	M10
E	22	28	34	34	38	50
F	78	92	112	120	140	155
G	50	55	70	70	90	110
L	40	45	60	60	80	100
L1	40	50	60	60	70	80
L2	25	30	40	40	50	80
Lm	16	16	16	16	25	25
X	8	7.5	10	10	15	10
Y	21	24	30	30	37	37
Z	18	18	20	20	25	20

ATTENTION
L'arbre côté sortie à extension simple est fourni pour être installé sur la version du réducteur avec arbre **CREUX** de diamètre **STANDARD**.

ATENCIÓN
eje lento saliente se suministra para la instalación en la versión del reductor con eje **HUECO** con diámetro **ESTÁNDAR**.

ATENÇÃO
eixo lento saliente é fornecido para ser instalado na versão do redutor com eixo **OCO** com diâmetro **PADRÃO**.

N.B.
Tous les arbres côté sortie sont fournis en kits de montage munis de clavettes, rondelles, vis (et circlips pour l'arbre bilatéral).

N.B.
Todos los ejes huecos se suministran con kit de montaje con chavetas, arandelas, tornillos (y anillos seeger para el eje doble saliente).

OBS.
Todos os eixos lentos são fornecidos em kits de montagem com linguetas, arruelas, parafusos (e anéis elásticos seeger para o eixo bi-saliente).

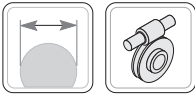

1.9 OPT - ACC. - Accessoires - Options

1.9 OPT - ACC. - Accesorios - Opciones

1.9 OPT - ACC. - Acessórios - Opções

BRS VKL BRS_VKL - Bras de Torsion Simple_avec douille_VKL
 BRS_VKL - Brazo Reacción Simple_con casquillo
 BRS_VKL - Braço de Reação Simples_com anel

Pour fixer le réducteur au moyen d'un tirant, on fournit un bras de torsion adapté.

Para la fijación del reductor mediante tirante, se suministra además el brazo de reacción específico.

Para a fixação do redutor através de tirante, é fornecido anexado o específico braço de reação.

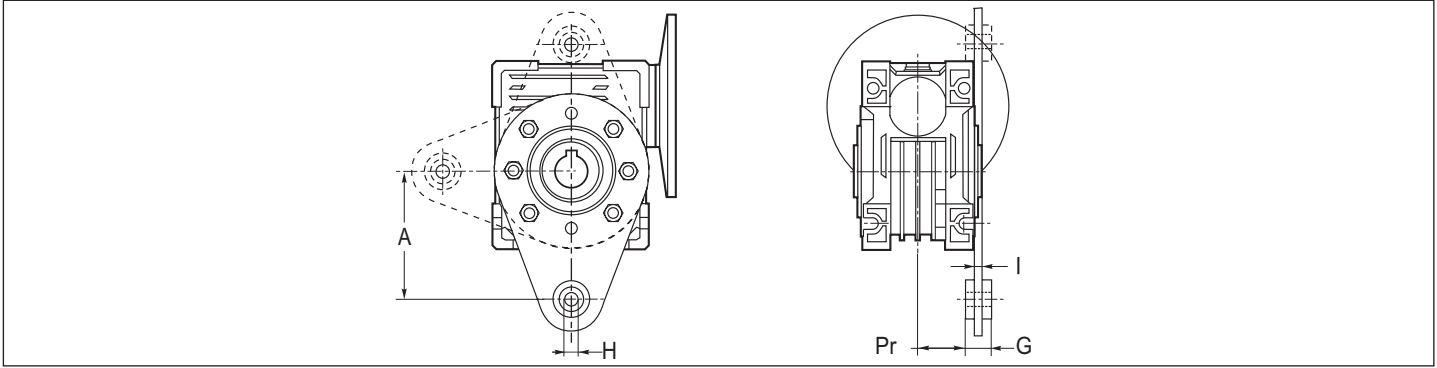

UI - UMI	40	50	63	75	90	110
A	100	100	150	200	200	250
G	15	15	20	25	25	25
H	10	10	10	20	20	20
I	4	4	6	6	6	6
Pr	31	38	46	47.5	57.5	64.5

PROT PROT. - Couvercle de protection

PROT. - Tapa de protección

PROT - Cobertura de proteção

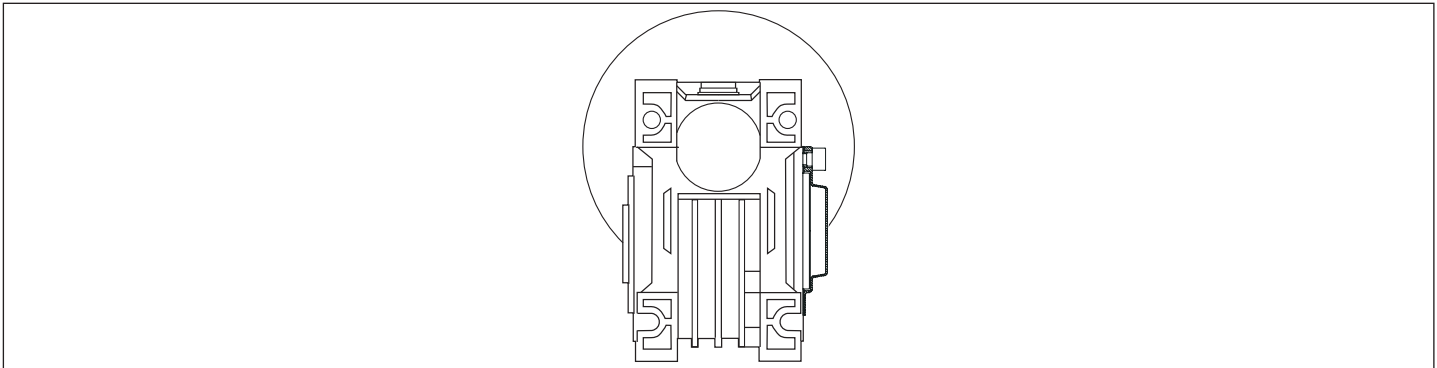

ELSX ELSX - Vis sans fin - Hélice gauche

ELSX - Tornillo sin fin - Hélice Izquierda

ELSX - Parafuso sem fim - Hélice Esquerda

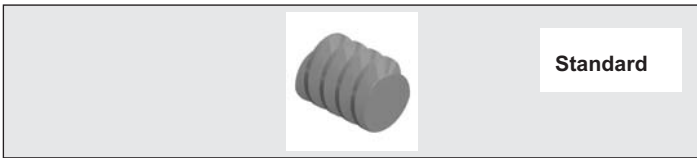

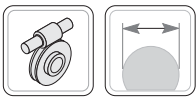

1.10 Clavettes

1.10 Chaveta

1.10 Linguetas

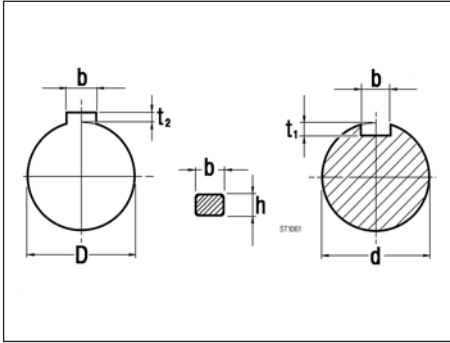

Arbre d'entrée
Eje entrada
Eixo entrada

d	b x h	t ₁	
9	3 x 3	1.8	+ ₀ ^{0.1}
11	4 x 4	2.5	
14	5 x 5	3.0	
18	6 x 6	3.5	
19	6 x 6	3.5	
24	8 x 7	4.0	+ ₀ ^{0.2}
28	8 x 7	4.0	
30	8 x 7	4.0	
35	10 x 8	5.0	
38	10 x 8	5.0	
42	12 x 8	5.0	
48	14 x 9	5.5	
55	16 x 10	6.0	
65	18 x 11	7.0	

Arbre de sortie
Eje salida
Eixo saída

D	b x h	t ₂	
11	4 x 4	1.8	+ ₀ ^{0.1}
14	5 x 5	2.3	
18	6 x 6	2.8	
19	6 x 6	2.8	
24	8 x 7	3.3	
25	8 x 7	3.3	+ ₀ ^{0.2}
28	8 x 7	3.3	
30	8 x 7	3.3	
32	10 x 8	3.3	
35	10 x 8	3.3	
40	10 x 8	3.3	
42	12 x 8	3.3	
48	14 x 9	3.8	
50	14 x 9	3.8	
55	16 x 10	4.3	
60	18 x 11	4.3	
65	18 x 11	4.4	
70	20 x 12	4.9	
80	22 x 14	5.4	
90	25 x 14	5.4	
100	28 x 16	6.4	
110	28 x 16	6.4	